



UNIVERSIDAD AUTÓNOMA DE SINALOA
SECRETARÍA ACADÉMICA UNIVERSITARIA
Red Universitaria de Educación Continua

CATÁLOGO DE EDUCACIÓN CONTINUA
2^{DO} SEMESTRE CICLO ESCOLAR 2024 - 2025

DIPLOMADOS

Culiacán Rosales, Sinaloa. Diciembre de 2024.



UNIVERSIDAD AUTÓNOMA DE SINALOA

Dr. Jesús Madueña Molina
RECTOR TITULAR

Dra. Armida Llamas Estrada
SECRETARIA GENERAL

Dr. Eleazar Angulo López
SECRETARIO DE ADMINISTRACIÓN Y FINANZAS

Dr. Jorge Milán Carrillo
SECRETARIO ACADÉMICO UNIVERSITARIO

Dr. Alfonso Mercado Gómez
DIRECTOR GENERAL DE SERVICIOS ESCOLARES

M.C. Sofía Angulo Olivas
DIRECTORA DE BIENESTAR UNIVERSITARIO

Dr. Candelario Ortiz Bueno
DIRECTOR GENERAL DE ESCUELAS
PREPARATORIAS

Dr. Fernando García Páez
DIRECTOR GENERAL DE EDUCACIÓN
SUPERIOR

Dr. Lauro César Parra Acéviz
VICERRECTOR DE LA UNIDAD REGIONAL NORTE

Dr. Wenseslao Plata Rocha
VICERRECTOR DE LA UNIDAD REGIONAL CENTRO

Dr. Mario Soto Velázquez
VICERRECTOR DE LA UNIDAD REGIONAL CENTRO NORTE

Dr. Manuel Iván Tostado Ramírez
VICERRECTOR DE LA UNIDAD REGIONAL SUR



Responsables de la elaboración:

M.C. Luis Gilberto Pietsch Castro
Coordinador Académico

Secretaría Académica Universitaria, Universidad Autónoma de Sinaloa, México.

Dra. Grecia Sánchez Rodríguez

Responsable del Programa para la Revisión de la Oferta Educativa y Académica
Secretaría Académica Universitaria, Universidad Autónoma de Sinaloa, México.

Colaboradores:

Dra. Yadira Elizabeth Osuna Castro

Lic. Karla Denisse Leyva Ruelas

M.C. Jesús Iván Delgado Vargas

Dra. Laura Alicia Ruiz López

M.C. Norma Elizabeth Rendón Ibarra

Lic. Yahaira Alicia Guzmán Galindo

Lic. Karla Mariana Verduzco García

MTE. Alfredo Humberto Escalante Godínez

Psic. Rosa Delia Félix Ontiveros

Ll. Carlos Aispuro Aguilar

Ll. Porfirio Galindo Martínez

Lic. Giselle Félix Olea

MTE. Ricardo Bustamante Ávila

Lic. Cecilia Sandoval Sánchez

Dr. Eustacio Emilio Lara Velazco



Unidades Organizacionales:

Centro de Cómputo Mazatlán
Dirección General de Escuelas Preparatorias
Secretaría Académica Universitaria

Unidades Académicas:

Centro de Estudio de Idiomas Mazatlán
Centro de Estudios Superiores de El Rosario
Centro de Investigación y Docencia en Ciencias de la Salud
Escuela de Turismo Mazatlán
Facultad de Agricultura del Valle del Fuerte
Facultad de Arquitectura
Facultad de Ciencias de la Educación
Facultad de Ciencias de la Nutrición y Gastronomía
Facultad de Ciencias de la Tierra y el Espacio
Facultad de Ciencias Económicas y Sociales
Facultad de Ciencias Químico Biológicas
Facultad de Ciencias Sociales
Facultad de Contaduría y Administración
Facultad de Derecho Culiacán

Facultad de Educación Física y Deporte
Facultad de Enfermería Culiacán
Facultad de Enfermería Mochis
Facultad de Filosofía y Letras
Facultad de Ingeniería Mochis
Facultad de Ingeniería y Tecnología de Mazatlán
Facultad de Medicina
Facultad de Psicología Culiacán
Facultad de Trabajo Social Culiacán
Facultad de Trabajo Social y Humanidades
Unidad Académica de Artes
Unidad Académica de Ciencias de la Comunicación
Unidad Académica de Educación Física y Deporte Mazatlán
Unidad Académica de Negocios



DIPLOMADOS

COLEGIO DE CIENCIAS DE LA SALUD

Diplomado en Básicos de la Carnicería (segunda edición).....	1
Diplomado en Biomedicina Molecular (cuarta edición)	2
Diplomado en Calidad de los Servicios de Salud y Seguridad del Paciente (primera edición)	3
Diplomado en Cuidado Preventivo a Personas en Situación de Cronicidad por Diabetes (tercera edición)	4
Diplomado en Desarrollo de Metodología Analítica (sexta edición).....	5
Diplomado en Gastronomía para Alimentos Especializados (primera edición).....	6
Diplomado en Gerontología (primera edición)	7
Diplomado en Inmunología Avanzada (décimo primera edición)	8
Diplomado en Inocuidad Alimentaria (décimo séptima edición)	9
Diplomado en Investigación Clínica y Bioestadística (cuarta edición)	10
Diplomado en Metodología de la Investigación Cuantitativa en Enfermería (primera edición).....	11
Diplomado en Proceso del Cuidado de Enfermería con Intervenciones Basadas en la Evidencia (tercera edición)	12
Diplomado en Psicomotricidad para Niños con Necesidades Educativas Especiales (segunda edición)	13

COLEGIO DE ARQUITECTURA, DISEÑO Y URBANISMO

Diplomado en Análisis de Precios Unitarios para la Construcción (quinta edición)	15
Diplomado en Diseño Bioclimático y Simulación Ambiental (octava edición).....	16
Diplomado en Diseño Interior de Espacios Comerciales (segunda edición).....	17
Diplomado en Fotorrealismo en Interiores y Exteriores con V-Ray para Sketch Up + Photoshop (décimo cuarta edición).....	18
Diplomado en Instalaciones en el Proyecto Arquitectónico (segunda edición).....	19
Diplomado en Planeación, Administración y Control de Obra (décima edición).....	20
Diplomado en Revit Fundamentos + Certificación (décimo cuarta edición)	21

COLEGIO DE CIENCIAS AGROPECUARIAS

Diplomado en Manejo Fitosanitario Sostenible de Cultivos Agrícolas (quinta edición).....	23
---	----



COLEGIO DE INGENIERÍA Y TECNOLOGÍA

Diplomado en Actualización Continua en Uso y Manejo de Software y Equipo Geodésico y Geomático (cuarta edición)	25
Diplomado en Administración de Obra (cuarta edición)	26
Diplomado en Diseño, Desarrollo y Mantenimiento de Sistemas Autónomos (cuarta edición).....	27
Diplomado en Habilidades Ofimáticas Intermedias (primera edición)	28
Diplomado en Herramientas Básicas para la Administración de Proyectos (primera edición).....	29
Diplomado en Proyectos Integrales de Ingeniería Civil (segunda edición)	30

COLEGIO DE CIENCIAS SOCIALES

Diplomado en Derecho Penal (segunda edición)	32
Diplomado en Comunicación e Identidad Corporativa (tercera edición).....	33
Diplomado en Periodismo, Género y Migración. Enfoques Multidisciplinarios de lo Local a lo Global (primera edición).....	34
Diplomado en Peritaje en Trabajo Social (sexta edición)	35
Diplomado en Psicoterapias Basadas en la Evidencia (décimo segunda edición).....	36
Diplomado en Psicología de la Salud (novena edición).....	37
Diplomado en Psicoterapia Cognitivo Conductual (novena edición)	38
Diplomado en Psicoterapia Humanista (vigésima edición).....	39
Diplomado Tanatología y Trabajo Social (vigésima sexta edición)	40

COLEGIO DE CIENCIAS ECONÓMICO ADMINISTRATIVAS

Diplomado en Capital Humano (quincuagésima edición)	42
Diplomado en Capital Humano (décimo segunda edición).....	43
Diplomado en Comercialización y Ventas Estratégicas (cuarta edición).....	44
Diplomado en Economía y Finanzas de la Empresa (quinta edición)	45
Diplomado en Estudios Contables y Fiscales (primera edición)	46
Diplomado en Finanzas (quincuagésima edición)	47
Diplomado en Finanzas (décimo segunda edición)	48
Diplomado en Gestión Aduanera (primera edición)	49
Diplomado en Gestión Humanos de Recursos (trigésimo tercera edición).....	50
Diplomado en Impuestos (quincuagésima edición)	51

Diplomado en Impuestos (décimo segunda edición)	52
Diplomado en Mercadotecnia (quincuagésima edición).....	53
Diplomado en Mercadotecnia (décimo segunda edición)	54
Diplomado en Negocios Internacionales (segunda edición).....	55
Diplomado en Negocios Internacionales (segunda edición).....	56

COLEGIO DE CIENCIAS DE LA EDUCACIÓN Y HUMANIDADES

Diplomado en Actualización en Docencia (décima edición)	58
Diplomado en Bioética (séptima edición).....	59
Diplomado en Desarrollo de Habilidades Docentes: La Transversalidad de los Criterios del SEAES (segunda edición)	60
Diplomado en Desarrollo de Habilidades para la Gestión de la Acción Tutorial (cuarta edición)	61
Diplomado en Desarrollo de Habilidades para la Gestión de la Acción Tutorial (quinta edición)	62
Diplomado en Gestión Cultural (cuarta edición).....	63
Diplomado en Historia, Política y Cultura de Países de Habla Inglesa (segunda edición)	64
Diplomado en Innovación Educativa (primera edición).....	65
Diplomado en Lengua de Señas Mexicana en el Contexto Escolar y Social (cuarta edición)	66
Diplomado en Metodología de la Enseñanza del Fútbol Infantil y Juvenil (primera edición).....	67
Diplomado en Pensamiento Matemático III Orientado a la Docencia (primera edición).....	68
Diplomado en Posmodernidad: Reflexión y Crítica (sexta edición)	69
Diplomado en Procesos de Intervención en Trabajo Social en el Área de Educación (sexta edición)	70
Diplomado en Recursos Socioemocionales (primera edición).....	71



UNIVERSIDAD AUTÓNOMA DE SINALOA

COLEGIO DE CIENCIAS DE LA SALUD

A large, stylized graphic of a fish, rendered in various shades of blue, swimming towards the right. The fish is composed of several overlapping, curved shapes that define its body, fins, and tail. The background is a solid, medium-blue color.

Diplomado en Básicos de la Carnicería (segunda edición)



COLEGIO DE CIENCIAS DE LA SALUD



Ave. Cedros y calle Sauces s/n. Fracc. Los Fresnos. C.P. 80034. Culiacán, Sinaloa, México.
Teléfono: 6677535454

- Objetivo:** Capacitar con herramientas y habilidades a egresados de la licenciatura de gastronomía sobre la calidad, seguridad, salud y sostenibilidad de los alimentos musculares y abordar las técnicas de cocción de vanguardia.
- Impartido por:** Facultad de Ciencias de la Nutrición y Gastronomía.
- Dirigido a:** Egresados de la Licenciatura en Gastronomía, Licenciatura en Nutrición, así como profesionales relacionados con el manejo de alimentos.
- Temario:**
Módulo 1.- Equipos y herramientas.
Módulo 2.- Bases de la carnicería.
Módulo 3.- Composición y estructura de la carne.
Módulo 4.- Técnicas de carnicería y preparación de alimentos.
- Modalidad:** Escolarizada.
- Duración:** 160 horas.
- Fecha:** 13 de febrero al 10 de abril de 2025.
- Horario:** Jueves a viernes de 14:00 a 19:00 horas.
Sábados 09:00 a 14:00 horas.
- Instructor(es):** Lic. Karina Lizbeth Padilla Rubio.
Lic. Gerardo Vergara Suenaga.
Lic. José Antonio Mora Melgem.
Lic. Oscar Luis Urtusuastegui Valenzuela.
- Coordinador(es):** Lic. Aleida Lizbeth Bernal Figueroa.
- Cupo:** 25 – 40 participantes.
- Informes:** educacion.fcnyg@uas.edu.mx

Diplomado en Biomedicina Molecular (cuarta edición)



COLEGIO DE CIENCIAS DE LA SALUD



Calzada de las Américas y Calle Universitarios,
s/n. Ciudad Universitaria C.P. 80013 Culiacán,
Sinaloa, México.

Teléfono: 6677581402

- Objetivo:** Introducir y adiestrar al alumno en el estudio de la Biomedicina Molecular que le permita aplicar metodologías útiles en el diagnóstico molecular especializado, su estudio, el entendimiento de las bases celulares y moleculares para la prevención y tratamiento de algunas de las principales enfermedades de nuestra región, de nuestro país y del mundo.
- Impartido por:** Facultad de Ciencias Químico Biológicas.
- Dirigido a:** Egresados y profesionistas de la salud.
- Temario:**
Módulo 1.- El genoma en eucariontes.
Módulo 2.- Biomedicina molecular: fundamentos y técnicas.
Módulo 3.- Biomedicina molecular básica.
Módulo 4.- Biomedicina molecular frontera.
- Modalidad:** Mixta.
- Duración:** 160 horas.
- Fecha:** 14 de febrero al 06 de junio de 2025.
- Horario:** Viernes de 14:00 a 20:00 horas.
Sábados de 08:00 a 14:00 horas.
- Instructor(es):** Dr. Héctor Samuel López Moreno.
Dra. Carolina del Carmen Murúa López.
Dra. Kenia López López.
Dra. Claudia del Rosario León Sicairos.
Dra. Eliakym Arámbula Meraz.
M.C. Evangelina Beltrán López.
M.C. María Cristina Villa Medina.
M.C. Ulises Vega Castillo.
- Coordinador(es):** Dr. Héctor Samuel López Moreno.
Dra. Carolina del Carmen Murúa López.
Dra. Kenia López López.
- Cupo:** 20 – 40 participantes.
- Informes:** cabbuas@uas.edu.mx



Diplomado en Calidad de los Servicios de Salud y Seguridad del Paciente (primera edición)



COLEGIO DE CIENCIAS DE LA SALUD



Prolongación Ángel Flores y Justicia Social s/n.
Ciudad Universitaria. C.P. 81223. Los Mochis,
Ahome, Sinaloa, México.
Teléfono: 6688126405

Objetivo:	Fortalecer las competencias profesionales de los egresados del programa de licenciatura en enfermería y áreas afines, en la gestión de la calidad y seguridad en los servicios de salud para los usuarios, que permita a los profesionales garantizar la excelencia en el cuidado de las personas, familias y comunidades, adoptando un enfoque centrado en la persona que sea ético, inclusivo e intercultural.
Impartido por:	Facultad de Enfermería Mochis.
Dirigido a:	Profesores de la Facultad de Enfermería Mochis.
Temario:	<p>Módulo 1.- Generalidades de la calidad y seguridad de la persona usuaria de los servicios de salud.</p> <p>Módulo 2.- Gestión de riesgos en el entorno clínico.</p> <p>Módulo 3.- Acciones esenciales de seguridad del paciente.</p> <p>Módulo 4.- Indicadores de calidad de enfermería.</p> <p>Módulo 5.- Diagnóstico de necesidades de mejora continua: cultura de seguridad del paciente.</p> <p>Módulo 6.- Construcción y desarrollo de una campaña de difusión de acciones esenciales para la seguridad del paciente.</p>
Modalidad:	No escolarizada.
Duración:	256 horas.
Fecha:	02 de marzo al 13 de junio de 2025.
Horario:	Viernes de 15:00 a 19:00 horas.
Instructor(es):	<p>Dra. Fabiola Heredia Heredia.</p> <p>Dra. María Elena Fernández López.</p> <p>Dra. Casandra Aidee Soto Olivas.</p> <p>Dra. Lilita Estefanía Ramírez Jaime.</p> <p>Dra. Guadalupe Adriana Miranda Cota.</p> <p>Dra. Mariel Heredia Morales.</p> <p>Dr. Jorge Luis García Sarmiento.</p> <p>Mtra. Graciela Janeth Valencia Verdugo.</p> <p>Dr. Félix Gerardo Buichia Sombra.</p> <p>Dra. Cristina Isabel Heredia Aboyte.</p> <p>Dr. Gregorio Cota Valenzuela.</p>
Coordinador(es):	<p>Dr. Gregorio Cota Valenzuela.</p> <p>Dr. Jorge Luis García Sarmiento.</p>
Cupo:	15 – 30 participantes.
Informes:	<p>gregoriocota@uas.edu.mx</p> <p>jorge.garcia@uas.edu.mx</p>



Diplomado en Cuidado Preventivo a Personas en Situación de Cronicidad por Diabetes (tercera edición)



COLEGIO DE CIENCIAS DE LA SALUD



Ave. Álvaro Obregón y Josefa Ortiz de Domínguez
s/n. Col. Gabriel Leyva, C.P. 80030. Culiacán,
Sinaloa, México.
Teléfono: 6677520721

Objetivo:	Contribuir a la formación continua de enfermería, en el cuidado enfocado a la promoción y prevención de la salud, a las personas en riesgo o que están afectadas de su salud en cronicidad por diabetes mellitus.
Impartido por:	Facultad de Enfermería Culiacán.
Dirigido a:	Pasantes de la Licenciatura en Enfermería de nuestra universidad que han concluido la prestación de servicio social, en diferentes instituciones del sector salud ofertándose como una de las opciones para titulación.
Temario:	<p>Módulo 1.- Determinantes sociales de la afectación crónica a la salud.</p> <p>Módulo 2.- Sustento epistemológico del cuidado de enfermería a personas en situación de cronicidad.</p> <p>Módulo 3.- Afectación de la salud en cronicidad, por diabetes.</p> <p>Módulo 4.- Cuidado de enfermería preventivo de la diabetes.</p> <p>Módulo 5.- Cuidado de enfermería preventivo de diabetes, producto final tesina.</p>
Modalidad:	No escolarizada.
Duración:	288 horas.
Fecha:	22 de febrero al 21 de junio de 2025.
Horario:	Sábados de 08:00 a 15:00 horas.
Instructor(es):	Dra. María Isabel Acosta Ríos. Dra. Hilda Retamoza. Dra. Eleazara Tejada Rangel. Dra. María Isabel Santos Quintero. Mtra. María Uribe Contreras.
Coordinador(es):	Dra. Eleazara Tejada Rangel.
Cupo:	30 – 50 participantes.
Informes:	eleazaratejada@uas.edu.mx

Diplomado en Desarrollo de Metodología Analítica (sexta edición)



COLEGIO DE CIENCIAS DE LA SALUD



Calzada de las Américas y Calle Universitarios,
s/n. Ciudad Universitaria C.P. 80013 Culiacán,
Sinaloa, México.

Teléfono: 6677581402

- Objetivo:** Desarrollar los fundamentos y aplicaciones de las principales metodologías analíticas utilizadas en la industria farmacéutica. Así mismo, identificarán los principales factores que impactan el desempeño de una metodología analítica a fin de conocer cómo manipularlos durante el desarrollo u optimización de métodos analíticos. Además, conocerán el marco regulatorio para llevar a cabo el desarrollo y validación de métodos analíticos, así como estrategias y prácticas dentro del laboratorio para alcanzar el desarrollo de métodos precisos y específicos.
- Impartido por:** Facultad de Ciencias Químico Biológicas.
- Dirigido a:** Egresados y profesionistas de Licenciatura en Químico Farmacéutico Biólogo y Licenciatura en Ingeniería Química, así como carreras afines al área farmacéutica industrial y de alimentos.
- Temario:** **Módulo 1.-** Introducción a los métodos analíticos y marco regulatorio.
Módulo 2.- Desarrollo de metodología analítica.
Módulo 3.- Validación de la metodología analítica.
Módulo 4.- Transferencia de metodología analítica.
- Modalidad:** Mixta.
- Duración:** 160 horas.
- Fecha:** 13 de febrero al 02 de mayo de 2025.
- Horario:** Jueves y viernes de 14:00 a 19:00 horas.
Sábados de 08:00 a 14:00 horas.
- Instructor(es):** Dra. Ana María Morales Burgos.
Dra. Gabriela López Angulo.
Lic. Eduardo Julián Galván García.
- Coordinador(es):** Dra. Ana María Morales Burgos.
Dra. Gabriela López Angulo.
Lic. Eduardo Julián Galván García.
- Cupo:** 20 – 40 participantes.
- Informes:** egalvan@uas.edu.mx
amorales.fcqb@uas.edu.mx

Diplomado en Gastronomía para Alimentos Especializados

(primera edición)



COLEGIO DE CIENCIAS DE LA SALUD

- Objetivo:** Capacitar con herramientas, habilidades y técnicas necesarias para la generación de productos gastronómicos para alimentación especializada de individuos cuyos padecimientos requieran el consumo de platillos con estas características.
- Impartido por:** Facultad de Ciencias de la Nutrición y Gastronomía.
- Dirigido a:** Personal académico y administrativo de la Universidad Autónoma de Sinaloa que deseen cursar el diplomado como parte de su programa de actualización y educación continua. Egresados de la Licenciatura en Nutrición, Licenciatura en Gastronomía, Licenciatura en Enfermería, Licenciatura en Médico General, Licenciatura en Químico Farmacéutico Biólogo y otros profesionales relacionados con el manejo de alimentos.
- Temario:**
- Módulo 1.-** Fundamentos de gastronomía especializada y alimentos funcionales.
 - Módulo 2.-** Alimentación especializada para Individuos con intolerancias alimentarias.
 - Módulo 3.-** Gastronomía enfocada en el desarrollo de alimentos con requerimientos especiales.
 - Módulo 4.-** Desarrollo y evaluación sensorial de alimentos especializados.
- Modalidad:** Escolarizada.
- Duración:** 160 horas.
- Fecha:** 20 de febrero al 24 de mayo de 2025.
- Horario:** Jueves y viernes de 14:00 a 18:00 horas.
Sábados de 09:00 a 13:00 horas.
- Instructor(es):** Dr. Jesús Gilberto Aramburo Gálvez.
Dr. Feliznando Isidro Cárdenas Torres.
M.C. Oscar Gerardo Figueroa Salcido.
M.C. Acacia Armida Leal Sandoval.
Dr. Giovanni Isai Ramírez Torres.
Dra. Marcela de Jesús Vergara Jiménez.
- Coordinador(es):** M.C. Aleida Lizbeth Bernal Figueroa.
Dra. Marcela de Jesús Vergara Jiménez.
- Cupo:** 25 – 40 participantes.
- Informes:** educacion.fcnyg@uas.edu.mx



Ave. Cedros y calle Sauces s/n. Fracc. Los Fresnos. C.P. 80034. Culiacán, Sinaloa, México.
Teléfono: 6677535454

Diplomado en Gerontología (primera edición)



COLEGIO DE CIENCIAS DE LA SALUD



Ave. Cedros y calle Sauces s/n. Fracc. Los Fresnos. C.P. 80034. Culiacán, Sinaloa, México.
Teléfono: 6677535454

- Objetivo:** Capacitar acerca de los cambios estructurales, fisiológicos, psicológicos y sociales durante el envejecimiento, con la finalidad de poder elaborar y ejecutar programas que cumplan con el objetivo de alcanzar un envejecimiento exitoso activo. Así como capacitar a los cuidadores en el manejo de los adultos mayores.
- Impartido por:** Facultad de Ciencias de la Nutrición y Gastronomía.
- Dirigido a:** Profesionistas de la Licenciatura en Nutrición, Licenciatura en Enfermería, Licenciatura en Médico General, Licenciatura en Trabajo Social o personal especializado en atención a la salud y cuidado del adulto mayor.
- Temario:**
Módulo 1.- Introducción a la gerontología.
Módulo 2.- Biología del envejecimiento.
Módulo 3.- Nutrición en adulto mayor.
Módulo 4.- Evaluación nutricional del adulto mayor.
Módulo 5.- Envejecimiento exitoso activo.
Módulo 6.- Principales síndromes geriátricos.
Módulo 7.- Estrategias de autocuidado y cuidado para personas cuidadoras.
- Modalidad:** Mixta.
- Duración:** 192 horas.
- Fecha:** 10 de febrero al 11 de abril de 2025.
- Horario:** Lunes a viernes autogestivo.
Martes sesión virtual sincrónica de 08:00 a 21:00 p.m.
- Instructor(es):** Dra. María del Socorro Labrada Gaxiola.
M.C. Sonia Verdugo Hernández.
Dra. Carmen Lucía Vega Manjarrez.
M.C. Carlota de Jesús Malacón Ramos.
Lic. Myriam Yamilé Bojórquez Ramos.
- Coordinador(es):** M.C. Aleida Lizbeth Bernal Figueroa.
- Cupo:** 15 – 40 participantes.
- Informes:** educación.fcnyg@uas.edu.mx

Diplomado en Inmunología Avanzada (décimo primera edición)



COLEGIO DE CIENCIAS DE LA SALUD



Calzada de las Américas y Calle Universitarios,
s/n. Ciudad Universitaria C.P. 80013 Culiacán,
Sinaloa, México.

Teléfono: 6677581402

- Objetivo:** Conocer los aspectos más relevantes de las respuestas inmunológicas, como por ejemplo las características de los componentes del sistema inmunológico y su función, así como la compleja interacción entre cada una de las células y moléculas que lo constituyen. Además, conocerá las técnicas inmunológicas básicas y avanzadas para su aplicación en la investigación y en la práctica clínica.
- Impartido por:** Facultad de Ciencias Químico Biológicas.
- Dirigido a:** Egresados y profesionistas de la salud y biotecnología genómica.
- Temario:**
Módulo 1.- Introducción al estudio de la inmunología.
Módulo 2.- Reconocimiento de antígenos.
Módulo 3.- Linfocitos T y B.
Módulo 4.- Métodos inmunológicos especiales.
Módulo 5.- La inmunidad en la enfermedad.
- Modalidad:** Mixta.
- Duración:** 160 horas.
- Fecha:** 14 de febrero al 06 de junio de 2025.
- Horario:** Viernes de 14:00 a 20:00 horas.
Sábados de 08:00 a 14:00 horas.
- Instructor(es):** Dra. Elsa Maribel Aguilar Medina.
Dr. Rosalío Ramos Payán.
Dr. José Giovanni Romero Quintana.
Dra. Carolina Del Carmen Murua López.
Dra. Kenia López López.
Dr. Héctor Samuel López Moreno.
Dr. Erik René Lizárraga Verdugo.
- Coordinador(es):** Dra. Elsa Maribel Aguilar Medina.
Dr. Rosalío Ramos Payán.
Dr. José Giovanni Romero Quintana.
- Cupo:** 20 – 40 participantes.
- Informes:** cainmuno@gmail.com

Diplomado en Inocuidad Alimentaria (décimo séptima edición)



COLEGIO DE CIENCIAS DE LA SALUD



Calzada de las Américas y Calle Universitarios,
s/n. Ciudad Universitaria C.P. 80013 Culiacán,
Sinaloa, México.
Teléfono: 6677581402

- Objetivo:** Aplicar los aspectos teóricos y prácticos para el diseño, implementación y mejora continua de sistemas de gestión de inocuidad alimentaria bajo un marco legal vigente, y la aplicación de métodos microbiológicos para el monitoreo de la inocuidad de los alimentos.
- Impartido por:** Facultad de Ciencias Químico Biológicas.
- Dirigido a:** Egresados de la Facultad de Ciencias Químico Biológicas, Profesionistas interesados en la consultoría, aseguramiento y gestión de la calidad e inocuidad de la cadena de producción de alimentos
- Temario:**
- Módulo 1.-** Inocuidad y calidad a lo largo de la cadena alimentaria.
 - Módulo 2.-** Enfermedades transmitidas por los alimentos.
 - Módulo 3.-** Aseguramiento de la calidad e inocuidad en la cadena alimentaria.
 - Módulo 4.-** Métodos de detección de contaminantes en los alimentos.
 - Módulo 5.-** Legislación e instituciones dedicadas a garantizar la calidad e inocuidad de los alimentos.
- Modalidad:** Mixta.
- Duración:** 160 horas.
- Fecha:** 17 de febrero al 12 de mayo de 2025.
- Horario:** Lunes a viernes de 15:00 a 18:00 horas.
- Instructor(es):** Dra. Maribel Jiménez Edeza.
Dra. Gloria Marisol Castañeda Ruelas.
Dra. Mitzi Dayanira Estanda Acosta.
M.C. Dalia Magaña Ordorica.
M.C. Yuridia Lizet Chaidez Fernández.
- Coordinador(es):** Dra. Maribel Jiménez Edeza.
Dra. Gloria Marisol Castañeda Ruelas.
- Cupo:** 20 – 40 participantes.
- Informes:** mjimeneze@uas.edu.mx

Diplomado en Investigación Clínica y Bioestadística (cuarta edición)



COLEGIO DE CIENCIAS DE LA SALUD



Blvd. Dr. Manuel Romero No. 722, Col. Fovissste
Chapultepec C.P. 80040 Culiacán Rosales,
Sinaloa, México.

Teléfono: 6671631712

- Objetivo:** Conocer y aplicar conocimientos para el desarrollo de ciencia básica con el apoyo de la bioestadística con el fin del mejoramiento de aptitudes para incrementar la investigación clínica, partiendo de las bases implícitas de redacción de productos científicos con el apoyo de herramientas de la bioestadística.
- Impartido por:** Centro de Investigación y Docencia en Ciencias de la Salud.
- Dirigido a:** Estudiantes y profesionistas del área de la salud.
- Temario:**
Módulo 1.- Enfoques de la investigación clínica.
Módulo 2.- Concepción o elección del diseño de investigación.
Módulo 3.- Bioestadística.
Módulo 4.- Selección de la muestra.
Módulo 5.- Metodología aplicada a investigación clínica.
Módulo 6.- Ética en la investigación clínica.
- Modalidad:** Escolarizada.
- Duración:** 160 horas.
- Fecha:** 01 de marzo 05 de julio de 2025.
- Horario:** Viernes de 14:00 a 20:00 horas.
Sábados de 08:00 a 14:00 horas.
- Instructor(es):**
- | | |
|--------------------------------|--|
| Dr. Saúl A. Beltrán Ontiveros. | Dra. Martha Elvia Quiñonez Meza. |
| Dr. Erik Lizárraga Verdugo. | Dr. Carlos Ernesto Mora Palazuelos. |
| M.C. Ana Laura Gritti García. | Dr. Erick Paul Gutiérrez Grijalva. |
| Dr. Fred Morgan Ortiz. | Dra. Karla Paola Gutiérrez Castro. |
| Dra. Marisol Montoya Moreno. | Dra. Geovanna Nallely Quiñonez Bastidas. |
| Dr. Edgar Dehesa. | Dr. José Natividad Moreno Zazueta. |
| Dr. Felipe Peraza Garay. | |
| Dra. Perla Gutiérrez Arzapalo. | |
- Coordinador(es):** Dr. Saúl A. Beltrán Ontiveros.
Dr. Erik René Lizárraga Verdugo.
Dra. Marisol Montoya Moreno.
Dr. Carlos Ernesto Mora Palazuelos.
Dra. Karla Paola Gutiérrez Castro.
- Cupo:** 30 – 60 participantes.
- Informes:** investigacion.cidocs@uas.edu.mx



Diplomado en Metodología de la Investigación Cuantitativa en Enfermería (primera edición)



COLEGIO DE CIENCIAS DE LA SALUD



Prolongación Ángel Flores y Justicia Social s/n.
Ciudad Universitaria. C.P. 81223. Los Mochis,
Ahome, Sinaloa, México.
Teléfono: 6688126405

Objetivo:	Desarrollar, perfeccionar habilidades y profundizar sus conocimientos sobre la metodología de investigación cuantitativa en enfermería.
Impartido por:	Facultad de Enfermería Mochis.
Dirigido a:	Profesores de la Facultad de Enfermería Mochis.
Temario:	<p>Módulo 1.- El proceso de la investigación científica en enfermería y áreas afines.</p> <p>Módulo 2.- Propuesta de un estudio de investigación en enfermería y áreas afines.</p> <p>Módulo 3.- Diseños de investigación cuantitativa en enfermería y áreas afines.</p> <p>Módulo 4.- Análisis de datos cuantitativos y presentación de resultados.</p> <p>Módulo 5.- Discusión de resultados de estudio, conclusiones y recomendaciones.</p>
Modalidad:	No escolarizada.
Duración:	256 horas.
Fecha:	17 de marzo al 13 de junio de 2025.
Horario:	Viernes de 15:00 a 20:00 horas.
Instructor(es):	<p>Dra. Fabiola Heredia Heredia.</p> <p>Dra. María Elena Fernández López.</p> <p>Dra. Carolina Valdez Montero.</p> <p>Dr. Gustavo Alfredo Gómez Rodríguez.</p> <p>Dra. Jesica Guadalupe Ahumada Cortez.</p> <p>Dra. Mariel Heredia Morales.</p> <p>Dr. Mario Enrique Gámez Medina.</p> <p>Dra. Patricia Enedina Miranda Félix.</p> <p>Dra. Rosario Edith Ortiz Félix.</p> <p>Dr. Rosario Eduardo Apodaca Armenta.</p> <p>Dr. Félix Gerardo Buichia Sombra.</p> <p>Dra. Guadalupe Adriana Miranda Cota.</p> <p>Dr. Jorge Luís García Sarmiento.</p> <p>Dra. Liliana Estefanía Ramírez Jaime.</p>
Coordinador(es):	<p>Dr. Félix Gerardo Buichia Sombra.</p> <p>Dra. Liliana Estefanía Ramírez Jaime.</p>
Cupo:	10 – 20 participantes.
Informes:	<p>buichiasombr@uas.edu.mx</p> <p>liliana.ramirez@uas.edu.mx</p>



Diplomado en Proceso del Cuidado de Enfermería con Intervenciones Basadas en la Evidencia (tercera edición)



COLEGIO DE CIENCIAS DE LA SALUD



Prolongación Ángel Flores y Justicia Social s/n.
Ciudad Universitaria. C.P. 81223. Los Mochis,
Ahome, Sinaloa, México.
Teléfono: 6688126405

Objetivo:	Fortalecer las competencias profesionales en egresados de la carrera de enfermería, mediante el método de proceso de enfermería y la enfermería basada en la evidencia, que permita garantizar la calidad del cuidado a la persona, familia y comunidad, bajo un enfoque de atención primaria de salud integral y consideraciones bioéticas.
Impartido por:	Facultad de Enfermería Mochis.
Dirigido a:	Egresados del programa académico de Licenciatura en Enfermería de la Facultad de Enfermería Mochis.
Temario:	Módulo 1. Generalidades del modelo del cuidado de enfermería. Módulo 2. Valoración integral. Módulo 3. Enfermería basada en la evidencia. Módulo 4. Elaboración de planes de cuidados. Módulo 5. Redacción del manuscrito de un caso clínico con proceso de enfermería.
Modalidad:	Escolarizada.
Duración:	240 horas.
Fecha:	08 de marzo al 11 de julio del 2025.
Horario:	Viernes de 15:00 a 20:00 horas. Sábado de 08:00 a 18:00 horas.
Instructor(es):	Mtra. Lourdes Patricia Ortega Pipper. Dra. Mariel Heredia Heredia. M.C. Liliana Estefanía Ramírez Jaime. Dra. Jorge Luis García Sarmiento. Dra. Gerardo Buichia Sombra. Dra. Guadalupe Adriana Miranda Cota. Dra. María Elena Fernández López. Dra. Fabiola Heredia Heredia.
Coordinador(es):	Dra. María Elena Fernández López. Dra. Fabiola Heredia Heredia.
Cupo:	15 – 20 participantes.
Informes:	María.fernandez@uas.edu.mx fabiolaheredia@uas.edu.mx



Diplomado en Psicomotricidad para Niños con Necesidades Educativas Especiales (segunda edición)



COLEGIO DE CIENCIAS DE LA SALUD



Ave. Ejercito Mexicano esq. Ave. Universidad s/n.
Ciudad Universitaria. Fracc. Antiguo Aeropuerto
C.P. 82017 Mazatlán, Sinaloa, México.v
Teléfono: 6691184186

- Objetivo:** Capacitar a profesionales en el campo de la educación, salud y áreas afines, para entender, evaluar y trabajar con niños que presentan necesidades educativas especiales desde una perspectiva psicomotriz. Así como promover situaciones de aprendizaje práctico para fortalecer la inclusión y el desarrollo integral de estos niños, optimizando su bienestar y participación en la sociedad.
- Impartido por:** Unidad Académica de Educación Física y Deporte Mazatlán.
- Dirigido a:** Egresados del área de educación física, educación deportiva, fisioterapia, rehabilitación física, ciencias de la educación.
- Temario:**
- Módulo 1.-** Programa de motricidad para niños con discapacidad intelectual.
 - Módulo 2.-** Programa de motricidad para niños con discapacidad motriz.
 - Módulo 3.-** programa de motricidad para niños con discapacidad sensorial.
 - Módulo 4.-** Programa nutricional en niños con necesidades educativas especiales.
- Modalidad:** Escolarizada.
- Duración:** 448 horas.
- Fecha:** 04 de febrero al 30 de mayo de 2025.
- Horario:** Lunes a viernes de 16:00 a 19:00 horas.
- Instructor(es):** Dra. Mónica de Jesús López morales.
- Coordinador(es):** Dra. Mónica de Jesús López Morales.
- Cupo:** 25 a 50 participantes.
- Informes:** eefydemzt@uas.edu.mx

UNIVERSIDAD AUTÓNOMA DE SINALOA

COLEGIO DE ARQUITECTURA, DISEÑO Y URBANISMO

A large, stylized fish logo in a darker blue shade, positioned behind the main text. The fish is depicted in profile, facing right, with a prominent eye and a large, flowing tail.



Diplomado en Análisis de Precios Unitarios para la Construcción (quinta edición)



COLEGIO DE ARQUITECTURA, DISEÑO Y URBANISMO

- Objetivo:** Preparar y especializar profesionales en el área de análisis de precios unitarios aplicados a proyectos arquitectónicos, urbanos y de interiorismo, así como el manejo de software especializado para la captura y procesamiento de datos.
- Impartido por:** Facultad de Arquitectura.
- Dirigido a:** Egresados y profesionistas de la Licenciatura en Arquitectura, Licenciatura en Diseño Urbano y del Paisaje, Licenciatura en Diseño de Interiores y Ambientación o carreras afines a la construcción que deseen especializarse en el análisis de precios unitarios.
- Temario:** **Módulo 1.-** Costo directo de conceptos de obra.
Módulo 2.- Costos indirectos.
Módulo 3.- Costos por financiamiento y cargos adicionales.
- Modalidad:** No escolarizada.
- Duración:** 480 horas.
- Fecha:** 08 de febrero al 07 de junio de 2025.
- Horario:** Viernes de 16:00 a 20:00 horas.
Sábados de 09:00 a 14:00 horas.
- Instructor(es):** Dr. José Rubén Melchor Meza
- Coordinador(es):** M.C. Emma Edith Romero Mascareño.
- Cupo:** 15 – 30 participantes.
- Informes:** educacioncontinua.fauas@uas.edu.mx



Calzada de las Américas y Calle Universitarios,
s/n. Ciudad Universitaria. C.P. 80013 Culiacán,
Sinaloa, México.
Teléfono: 6677581405



Diplomado en Diseño Bioclimático y Simulación Ambiental (octava edición)

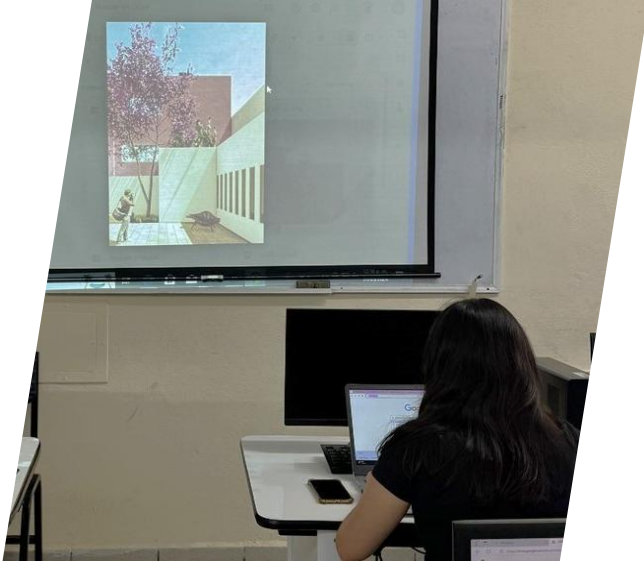

COLEGIO DE ARQUITECTURA, DISEÑO Y URBANISMO

- Objetivo:** Analizar y evaluar los diversos criterios ambientales que relacionan a los proyectos constructivos a fin de generar en el participante, una noción y criterio orientado a la integración bioclimática.
- Impartido por:** Facultad de Arquitectura.
- Dirigido a:** Analizar, simular y evaluar los diversos criterios ambientales que relacionan a los proyectos constructivos a fin de generar en los participantes, criterio, elementos y recursos orientados a la integración bioclimática.
- Temario:** **Módulo 1.-** Análisis climático.
Módulo 2.- Simulación ambiental.
Módulo 3.- Energías renovables.
- Modalidad:** No escolarizada.
- Duración:** 480 horas.
- Fecha:** 08 de febrero al 07 de junio de 2025.
- Horario:** Viernes de 16:00 a 20:00 horas.
Sábados de 09:00 a 14:00 horas.
- Instructor(es):** M.C. Armando Núñez de Anda.
Lic. María Mayela Dávila Pérez.
Lic. Alejandra Ortiz Villa.
- Coordinador(es):** M.C. Emma Edith Romero Mascareño.
- Cupo:** 10 – 30 participantes.
- Informes:** educacioncontinua.fauas@uas.edu.mx



Calzada de las Américas y Calle Universitarios,
s/n. Ciudad Universitaria. C.P. 80013 Culiacán,
Sinaloa, México.

Teléfono: 6677581405

Diplomado en Diseño Interior de Espacios Comerciales (segunda edición)



COLEGIO DE ARQUITECTURA, DISEÑO Y URBANISMO

- Objetivo:** Conocer los fundamentos del diseño interior para el desarrollo de proyectos comerciales, aplicando los elementos clave de la teoría y la metodología que permitan proporcionar a los estudiantes las habilidades, conocimientos y herramientas necesarias para diseñar espacios atractivos, funcionales y efectivos, que satisfagan las necesidades y expectativas del cliente, mejoren la experiencia del usuario y contribuyan al éxito comercial del establecimiento.
- Impartido por:** Facultad de Arquitectura.
- Dirigido a:** Egresados y profesionistas de la Licenciatura en Diseño de Interiores y Ambientación, Licenciatura en Arquitectura y carreras afines.
- Temario:**
Módulo 1.- Teoría del diseño interior.
Módulo 2.- Metodología de diseño interior de proyecto comercial.
Módulo 3.- Integración de interiorismo comercial.
- Modalidad:** No escolarizada.
- Duración:** 192 horas.
- Fecha:** 08 de febrero al 07 de junio de 2025.
- Horario:** Viernes de 16:00 a 20:00 horas.
Sábados de 09:00 a 14:00 horas.
- Instructor(es):** Lic. Ulises Beltrán Ramos.
Lic. Yosely Reyes Vargas.
Lic. Gabriel Alonso Fierro Camacho.
- Coordinador(es):** M.C. Emma Edith Romero Mascareño.
- Cupo:** 15 – 30 participantes.
- Informes:** educacioncontinua.fauas@uas.edu.mx





Diplomado en Fotorrealismo en Interiores y Exteriores con V-Ray para Sketch Up + Photoshop (décimo cuarta edición)



COLEGIO DE ARQUITECTURA, DISEÑO Y URBANISMO

- Objetivo:** Promover y difundir el conocimiento respecto al manejo y procesamiento de proyectos en áreas del diseño, arquitectura, urbanismo, ingenierías y disciplinas afines, mediante el modelado con el programa Sketch Up, renderizado con el motor V-ray, aunado a la postproducción del proyecto con el programa Photoshop.
- Impartido por:** Facultad de Arquitectura.
- Dirigido a:** Alumnos, egresados universitarios y profesionistas interesados en la educación continua de la rama de construcción y diseño de los diferentes campos afines.
- Temario:** **Módulo 1.-** Sketch Up.
Módulo 2.- V-ray de Sketch Up.
Módulo 3.- Photoshop.
- Modalidad:** No escolarizada.
- Duración:** 480 horas.
- Fecha:** 07 de febrero al 08 de junio de 2025.
- Horario:** Viernes de 16:00 a 20:00 horas.
Sábados de 09:00 a 14:00 horas.
- Instructor(es):** M.C. Alma Georgina Ruiz Castro.
Arq. Héctor López Águila.
Lic. María Mayela Dávila Pérez.
- Coordinador(es):** M.C. Emma Edith Romero Mascareño.
- Cupo:** 10 – 30 participantes.
- Informes:** educacioncontinua.fauas@uas.edu.mx



Calzada de las Américas y Calle Universitarios,
s/n. Ciudad Universitaria. C.P. 80013 Culiacán,
Sinaloa, México.

Teléfono: 6677581405



Diplomado en Instalaciones en el Proyecto Arquitectónico

(segunda edición)

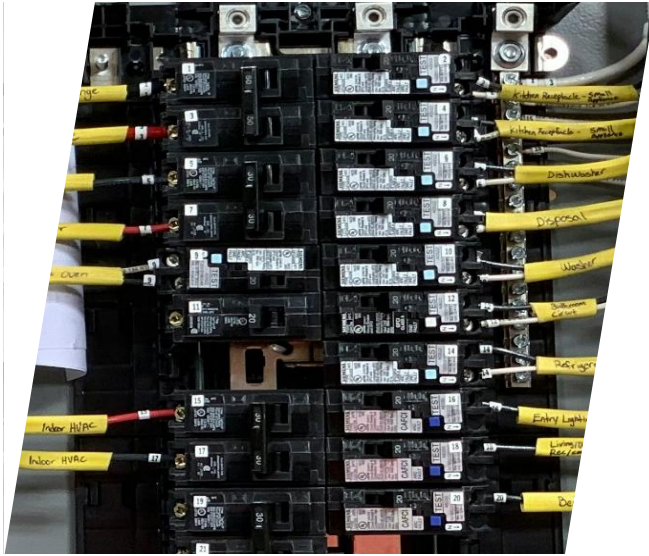

COLEGIO DE ARQUITECTURA, DISEÑO Y URBANISMO

- Objetivo:** Brindar los conocimientos fundamentales necesarios para desarrollar y supervisar proyectos de instalaciones, aplicando los reglamentos específicos en atención a proyectos en las áreas de ingeniería, arquitectura, diseño de interiores, urbanismo y líneas de estudio afines, entre estudiantes y profesionales del ramo.
- Impartido por:** Facultad de Arquitectura.
- Dirigido a:** Egresados y profesionistas de la Licenciatura en Arquitectura, Licenciatura en Diseño Urbano y del Paisaje, Licenciatura en Diseño de Interiores y Ambientación o carreras afines a la construcción que deseen especializarse en proyectos arquitectónicos.
- Temario:**
Módulo 1.- Instalaciones hidráulicas y sanitarias.
Módulo 2.- Instalaciones eléctricas y de voz y datos.
Módulo 3.- Instalaciones de aire acondicionado.
- Modalidad:** No escolarizada.
- Duración:** 480 horas.
- Fecha:** 08 de febrero al 07 de junio de 2025.
- Horario:** Viernes de 16:00 a 20:00 horas.
Sábados de 09:00 a 14:00 horas.
- Instructor(es):** Lic. Francisco Valle.
Lic. Fausto Candelario Guzmán Quevedo.
- Coordinador(es):** M.C. Emma Edith Romero Mascareño.
- Cupo:** 15 – 30 participantes.
- Informes:** educacioncontinua.fauas@uas.edu.mx



Calzada de las Américas y Calle Universitarios,
s/n. Ciudad Universitaria. C.P. 80013 Culiacán,
Sinaloa, México.

Teléfono: 6677581405



Diplomado en Planeación, Administración y Control de Obra (décima edición)



COLEGIO DE ARQUITECTURA, DISEÑO Y URBANISMO

- Objetivo:** Formar y especializar profesionales en las áreas de la construcción, supervisión y control de proyectos urbano/arquitectónicos, así como en el manejo y gestión de las bases de datos necesarias para los procesos administrativos involucrados en la ejecución de obra civil.
- Impartido por:** Facultad de Arquitectura.
- Dirigido a:** Egresados y profesionistas de la Licenciatura en Arquitectura, Licenciatura en Diseño Urbano y del Paisaje, Licenciatura en Diseño de Interiores y Ambientación o carreras afines a la construcción que deseen especializarse en proyectos arquitectónicos.
- Temario:**
Módulo 1.- Estimación de costos y sobrecostos.
Módulo 2.- Insumos, matrices integradas, utilidades y aportaciones tributarias.
Módulo 3.- Administración y control de los procesos de obra.
- Modalidad:** No escolarizada.
- Duración:** 480 horas.
- Fecha:** 08 de febrero al 07 de junio de 2025.
- Horario:** Viernes de 16:00 a 20:00 horas.
Sábados de 09:00 a 14:00 horas.
- Instructor(es):** Lic. Luis Diego Peregrina García.
- Coordinador(es):** M.C. Emma Edith Romero Mascareño.
- Cupo:** 15 – 30 participantes.
- Informes:** educacioncontinua.fauas@uas.edu.mx



Calzada de las Américas y Calle Universitarios,
s/n. Ciudad Universitaria. C.P. 80013 Culiacán,
Sinaloa, México.
Teléfono: 6677581405

Diplomado en Revit Fundamentos + Certificación (décimo cuarta edición)



COLEGIO DE ARQUITECTURA, DISEÑO Y URBANISMO



- Objetivo:** Promover, difundir y certificar los conocimientos de los participantes, sobre el manejo del programa Revit, ante la organización internacional Autodesk, orientado en ejercicios específicos para estudiantes de las áreas de arquitectura, ingeniería, diseño de interiores, urbanismo, líneas afines y profesionales del ramo.
- Impartido por:** Facultad de Arquitectura.
- Dirigido a:** Egresados universitarios y profesionistas interesados en la educación continua de la rama de construcción y diseño de los diferentes campos afines.
- Temario:**
Módulo 1.- Revit Fundamentos.
Módulo 2.- Revit Avanzado.
Módulo 3.- Revit + Certificación.
- Modalidad:** No escolarizada.
- Duración:** 480 horas.
- Fecha:** 08 de febrero al 07 de junio de 2025.
- Horario:** Viernes de 16:00 a 20:00 horas.
Sábados de 09:00 a 14:00 horas.
- Instructor(es):** MC. Armando Núñez de Anda
Arq. Raúl Cárdenas Ríos
Lic. María Mayela Dávila Pérez.
- Coordinador(es):** M.C. Emma Edith Romero Mascareño.
- Cupo:** 15 – 30 participantes.
- Informes:** educacioncontinua.fauas@uas.edu.mx



Calzada de las Américas y Calle Universitarios,
s/n. Ciudad Universitaria. C.P. 80013 Culiacán,
Sinaloa, México.
Teléfono: 6677581405

UNIVERSIDAD AUTÓNOMA DE SINALOA

COLEGIO DE CIENCIAS AGROPECUARIAS

A large, stylized graphic of a fish, rendered in a dark blue color, is positioned in the background. The fish is shown in profile, facing right, with its body and fins clearly defined by the dark blue color against the lighter blue background.

Diplomado en Manejo Fitosanitario Sostenible de Cultivos Agrícolas (quinta edición)



COLEGIO DE CIENCIAS AGROPECUARIAS



Carretera Internacional Los Mochis - Navojoa, Km.
55.5 (frente al poblado de El Carrizo) CP. 81343
Ahome, Sinaloa, México.
Teléfono: 6688650701

- Objetivo:** Identificar y manejar de una manera sostenible los problemas fitosanitarios que afectan a los cultivos de importancia agrícola en Sinaloa.
- Impartido por:** Facultad de Agricultura del Valle del Fuerte.
- Dirigido a:** Egresados de la Licenciatura en Ingeniería Agronómica, asesores y técnicos agrícolas, empresarios y productores agrícolas.
- Temario:**
Módulo 1.- Fisiología y nutrición vegetal.
Módulo 2.- Insectos y ácaros plaga.
Módulo 3.- Agentes fitopatógenos.
Módulo 4.- Malezas.
Módulo 5.- Tesina.
Módulo 6.- Manejo sostenible e interacción planta-microorganismos.
- Modalidad:** Escolarizada.
- Duración:** 160 horas.
- Fecha:** 07 de febrero al 23 de mayo de 2025.
- Horario:** Viernes de 13:00 a 18:00 horas.
Sábado de 08:00 a 13:00 horas.
- Instructor(es):** Dra. Celia Selene Romero Félix.
Dr. Cipriano Fuentes Verduzco.
Dra. Jesús del Rosario Ruelas Islas.
Dr. Fernando Alberto Valenzuela Escoboza.
Dr. Everardo López Bautista.
Dr. Hugo Beltrán Peña.
Dra. Blanca Elvira López Valenzuela.
M.C. Karen Rábago Zavala.
M.C. Juan Luis Pérez Mora.
- Coordinador(es):** Dr. Fernando Alberto Valenzuela Escoboza.
- Cupo:** 30 – 90 participantes.
- Informes:** fernando.vzla@favf.mx

UNIVERSIDAD AUTÓNOMA DE SINALOA

COLEGIO DE INGENIERÍA Y TECNOLOGÍA

A large, stylized graphic of a fish, rendered in various shades of blue, swimming towards the right. The fish is composed of several overlapping, curved shapes that define its body, fins, and tail. The background is a solid, medium-blue color.



Diplomado en Actualización Continua en Uso y Manejo de Software y Equipo Geodésico y Geomático (cuarta edición)



COLEGIO DE INGENIERÍA Y TECNOLOGÍA



Calzada de las Américas y Calle Universitarios,
s/n. Ciudad Universitaria C.P. 80013 Culiacán,
Sinaloa, México.

Teléfono: 6677581412

Objetivo:	Brindar herramientas en la actualización del uso y manejo de equipo y software para la adquisición y procesamiento de datos espaciales de proyectos ingenieriles presentando propuestas del uso de dichos softwares en la resolución de problemáticas actuales de las áreas de la geodesia y geomática.
Impartido por:	Facultad de Ciencias de la Tierra y el Espacio.
Dirigido a:	Estudiantes, egresados y colaboradores del campo laboral.
Temario:	<p>Módulo 1.- Uso y manejo de receptores GNSS.</p> <p>Módulo 2.- Uso y manejo de taquímetros electrónicos.</p> <p>Módulo 3.- Levantamiento fotogramétrico con drones.</p> <p>Módulo 4.- Uso y manejo de software para el procesamiento de Imágenes de vuelos obtenidas por drones</p> <p>Módulo 5.- Levantamiento batimétrico mediante ecosondas HD-380.</p>
Modalidad:	Escolarizada.
Duración:	160 horas.
Fecha:	07 de marzo al 31 de mayo del 2025.
Horario:	Viernes de 17:00 a 20:00 horas. Sábados de 09:00 a 14:00 horas.
Instructor(es):	Lic. María de Jesús Landeros Martínez. Dr. Rosendo Romero Andrade. Dr. Sergio Alberto Monjardín Armenta. Dr. Cuauhtémoc Franco.
Coordinador(es):	M.C. Aníbal Israel Arana Medina. M.C. Deisy Carolina Romero González. Lic. Yuridiana Campas Chávez. Lic. Roberto Kishan Singh Cebrenros. M.C. Cruz Isabel Bernal Salgueiro.
Cupo:	10 – 30 participantes.
Informes:	facite@uas.edu.mx Sria-academica-facite@uas.edu.mx

Diplomado en Administración de Obra (cuarta edición)



COLEGIO DE INGENIERÍA Y TECNOLOGÍA



Ave. Ejército Mexicano esq. Ave. Universidad s/n.
Ciudad Universitaria. Fracc. Antiguo Aeropuerto.
C.P. 82017 Mazatlán, Sinaloa, México.
Teléfono: 6699824636

- Objetivo:** Proporcionar y desarrollar en el participante una verdadera actualización de los conocimientos, necesarios para su desarrollo profesional, indispensables para la administración eficiente de los recursos de obra, usando las herramientas más modernas. Con el fin de adquirir el conocimiento de las técnicas que cada día surgen en el área de la construcción y que le permitan aplicarlo en la solución de problemas específicos de la administración y control de obra de edificación, y en general en las áreas de construcción, en un ámbito cada vez más complejo y competitivo.
- Impartido por:** Facultad de Ingeniería y Tecnología de Mazatlán.
- Dirigido a:** Estudiantes de licenciatura, egresados interesados, profesores y profesionistas afines a las áreas de ingeniería.
- Temario:**
Módulo 1.- Introducción a la administración de proyectos.
Módulo 2.- Antecedentes legales.
Módulo 3.- Planeación de obras de edificación.
Módulo 4.- Control de obra.
Módulo 5.- Análisis de costos y precios unitarios.
Módulo 6.- Presupuestos en edificación.
- Modalidad:** Escolarizada.
- Duración:** 192 horas.
- Fecha:** 27 de enero al 21 de marzo del 2025.
- Horario:** Lunes a viernes 18:00 a 22:00 horas.
Sábado de 08:00 a 18:00 horas.
Domingo de 08:00 a 18:00 horas.
- Instructor(es):** Lic. José Ramiro Burgueño Sánchez.
- Coordinador(es):** M.I. Edgar Omar Burgueño Sánchez.
Lic. Juan Ignacio García Ruiz.
Lic. José Ramiro Burgueño Sánchez.
- Cupo:** 25 – 50 participantes.
- Informes:** ingenieriamazatlan@gmail.com



Diplomado en Diseño, Desarrollo y Mantenimiento de Sistemas Autónomos (cuarta edición)



COLEGIO DE INGENIERÍA Y TECNOLOGÍA



Ave. Ejército Mexicano esq. Ave. Universidad s/n.
Ciudad Universitaria. Fracc. Antiguo Aeropuerto.
C.P. 82017 Mazatlán, Sinaloa, México.
Teléfono: 6699824636

Objetivo:	Brindar a los participantes los conocimientos y herramientas en el análisis, diseño, desarrollo y mantenimiento de los procesos, además de herramientas de codificación digitales aplicadas entre otras, con la finalidad de mejorar, complementar y actualizar su formación académica para un mejor desempeño y desarrollo profesional.
Impartido por:	Facultad de Ingeniería y Tecnología de Mazatlán.
Dirigido a:	Estudiantes de licenciatura, egresados interesados profesores y profesionistas afines a las áreas de ingeniería.
Temario:	<p>Módulo 1.- Diseño de sistemas mecánicos. Módulo 2.- Sistemas de instrumentación y control. Módulo 3.- Sistemas y administración del mantenimiento. Módulo 4.- Técnicas de codificación de datos para el control. Módulo 5.- Controladores Lógicos Programables (PLC).</p>
Modalidad:	Mixta.
Duración:	176 horas.
Fecha:	27 de enero al 21 de marzo del 2025.
Horario:	Lunes a viernes de 18:00 a 22:00 horas. Sábado de 14:00 a 20:00 horas. Domingo de 09:00 a 14:00 horas.
Instructor(es):	M.C. Eduardo Alfonso Huerta Mora. Lic. Leobardo Alan Ordoñez Ruiz. Lic. Héctor Manuel Salazar Salazar. Lic. César Márquez Domínguez. Mtra. Juana Beatriz Santoyo Rubio.
Coordinador(es):	Mtro. Edgar Omar Burgueño Sánchez. Lic. Juan Ignacio García Ruiz. M.C. Eduardo Alfonso Huerta Mora. Lic. Leobardo Alan Ordoñez Ruiz. Lic. Héctor Manuel Salazar Salazar. Lic. César Márquez Domínguez. Mtra. Juana Beatriz Santoyo Rubio.
Cupo:	25 participantes.
Informes:	ingenieriamazatlan@gmail.com

Diplomado en Habilidades Ofimáticas Intermedias (primera edición)



COLEGIO DE INGENIERÍA Y TECNOLOGÍA

Objetivo:	Capacitar a los estudiantes en el desarrollo de habilidades en los principales ámbitos que involucran el uso de la ofimática intermedia para el procesamiento de información y comunicación, así como un correcto análisis de los datos, para su posterior interpretación.
Impartido por:	Centro de Cómputo Mazatlán.
Dirigido a:	Público en general.
Temario:	Módulo 1.- Sistema operativo y herramientas computacionales. Módulo 2.- Servicios de internet y bases de datos virtuales para investigación. Módulo 3.- Edición y digitalización de textos. Módulo 4.- Hoja de cálculo y análisis de datos. Módulo 5.- Presentaciones multimedia.
Modalidad:	Mixta.
Duración:	192 horas.
Fecha:	15 de febrero al 17 de mayo de 2025.
Horario:	Sábados de 09:00 a 14:30 horas.
Instructor(es):	Dr. Jorge Lizárraga Reyes. Lic. Paúl Esteban Bernal Malagón. Lic. María Inés Mendoza Rodríguez. Dra. Carolina Guadalupe Martínez Tirado.
Coordinador(es):	Mtro. José Ramón González Barrón.
Cupo:	12 - 20 participantes.
Informes:	cursosccm@uas.edu.mx



Av. Universidad y Leonísmo Internacional S/N
Ciudad Universitaria (Antiguo Aeropuerto),
Mazatlán, Sinaloa, México, C.P. 82017
Teléfono: 6699900970



Diplomado en Herramientas Básicas para la Administración de Proyectos (primera edición)



COLEGIO DE INGENIERÍA Y TECNOLOGÍA

Objetivo:	Desarrollar habilidades necesarias para la aplicación de la tecnología que faciliten la administración de proyectos.
Impartido por:	Centro de Estudios Superiores de El Rosario.
Dirigido a:	Egresados de las Licenciaturas de Administración de Empresas, Licenciados en Informática y Licenciados en Turismo.
Temario:	Módulo 1.- Identificación, administración y formulación de proyectos. Módulo 2.- Excel avanzado. Módulo 3.- Administración de proyectos con Microsoft Project.
Modalidad:	No escolarizada.
Duración:	160 horas.
Fecha:	24 de enero al 12 de abril de 2025.
Horario:	Viernes de 14:00 a 18:00 horas. Sábado de 09:00 a 15:00 horas.
Instructor(es):	Lic. Luciano Pérez Valadez. Lic. Fabiola Lizette Sanabia Barraza. Lic. Carlos Alán Sánchez Huerta.
Coordinador(es):	M.C. Neiba Yadira Echeagaray Solorza. Lic. Fabiola Lizette Sanabia Barraza.
Cupo:	20 – 30 participantes.
Informes:	Neibaecheagaray@uas.edu.mx



Calle Libertad s/n, Colonia Marcelo Loya.
C.P. 82808, El Rosario, Sinaloa, México.
Teléfono: 6949520699

Diplomado en Proyectos Integrales de Ingeniería Civil (segunda edición)



COLEGIO DE INGENIERÍA Y TECNOLOGÍA



Fuente de Poseidón y Ángel Flores s/n, Col.
Jiquilpan Módulo B2 C.P. 81220. Los Mochis,
Ahome, Sinaloa, México.
Teléfono: 6888127641

- Objetivo:** Contribuir a la formación de recursos humanos que analicen, diseñen, desarrollen y ejecuten infraestructura urbana y red carretera del país, tomando en cuenta la normativa técnica actual y manteniendo un sentido de desarrollo sustentable y respeto por el medio ambiente.
- Impartido por:** Facultad de Ingeniería Mochis.
- Dirigido a:** Egresados de la Licenciatura de Ingeniería Civil y carreras afines.
- Temario:**
Módulo 1.- Diseño de pavimentos.
Módulo 2.- Uso de software para cálculo estructural.
Módulo 3.- Urbanización.
Módulo 4.- Uso y manejo de estación total en obras civiles.
- Modalidad:** Mixta.
- Duración:** 256 horas.
- Fecha:** 27 de enero al 30 de junio de 2025.
- Horario:** Jueves y viernes de 17:00 a 20:00 horas.
Sábado y domingo 08:00 a 13:00 horas.
- Instructor(es):** Ing. Juan Carlos Herrera Hays.
M.C. Jesús Alberto Cervantes Lugo.
Dr. Jesús Adrián Baldenebro López.
Ing. Bryant Cota Jáquez.
M.E. América Patricia Contreras Romero.
Ing. Jesús Alfonso Arévalo Leyva.
Ing. Marlen Yaneli Martínez Barrera.
- Coordinador(es):** M.E. América Patricia Contreras Romero.
- Cupo:** 25 – 40 participantes.
- Informes:** academica.fim@uas.edu.mx

UNIVERSIDAD AUTÓNOMA DE SINALOA

COLEGIO DE CIENCIAS SOCIALES

A large, stylized graphic of a fish, rendered in various shades of blue, swimming towards the right. The fish is composed of several overlapping, curved shapes that define its body, fins, and tail. The background is a solid, medium-blue color.

Diplomado en Derecho Penal (segunda edición)



COLEGIO DE CIENCIAS SOCIALES



Calzada de las Américas y Calle Universitarios,
s/n. Ciudad Universitaria, C.P. 80013 Culiacán,
Sinaloa, México.
Teléfono: 6677581413

- Objetivo:** Contribuir a la elevación de los índices de titulación de nuestra unidad académica y a su vez formar profesionales con un perfil altamente competitivo en la interpretación y aplicación de la normatividad penal en la actividad jurisdiccional del estado.
- Impartido por:** Facultad de Derecho Culiacán.
- Dirigido a:** Alumnos y egresados de la Facultad de Derecho Culiacán y cualquier estudiante o profesionista que quiera adquirir conocimiento teórico-práctico en materia penal.
- Temario:**
Módulo 1.- Derecho penal, control social y sistema penal.
Módulo 2.- Principios limitadores del ius puniendi del estado.
Módulo 3.- Ámbitos de aplicación de la Ley Penal.
Módulo 4.- Teoría del delito.
Módulo 5.- Dispositivos amplificadores de la tipicidad en el CPS.
Módulo 6.- Penalidad o punibilidad.
- Modalidad:** Escolarizada.
- Duración:** 192 horas.
- Fecha:** 04 de febrero al 30 de mayo del 2025.
- Horario:** Lunes, martes, jueves y viernes de 17:30 a 20:00 horas.
- Instructor(es):** M.C. Eduardo Barrios Bernal.
Dr. Armenta Hernández Gonzalo.
Lic. Sergio Angulo Verduzco.
Dr. Tapia Ochoa Roberto Rubén.
M.C. Ontiveros Elguezabal Alfonso Carlos.
Dr. Andrés Avelino Sarabia Ríos.
- Coordinador(es):** M.C. Luis Fernando Tostado Alarcón.
- Cupo:** 75 – 120 participantes.
- Informes:** luistostadouas@hotmail.com

Diplomado en Comunicación e Identidad Corporativa (tercera edición)



COLEGIO DE CIENCIAS SOCIALES

- Objetivo:** Fomentar la educación continua de los egresados de la Unidad Académica de Ciencias de la Comunicación, así como brindar un servicio académico a la sociedad en general.
- Impartido por:** Unidad Académica de Ciencias de la Comunicación.
- Dirigido a:** Alumnos, egresados y personal interesado.
- Temario:**
Módulo 1.- Identidad y branding corporativo.
Módulo 2.- Cultura, talento y liderazgo en las organizaciones.
Módulo 3.- Responsabilidad social y corporativa.
Módulo 4.- Nuevos formatos, medios y canales para la comunicación y desarrollo de la marca corporativa.
Módulo 5.- Gestión y reputaciones de la comunicación corporativa.
- Modalidad:** Escolarizada.
- Duración:** 240 horas.
- Fecha:** 07 de marzo al 05 de abril de 2025.
- Horario:** Viernes de 15:00 a 20:00 horas.
Sábado de 09:00 a 14:00 horas.
- Instructor(es):** Lic. Thania Muñoz Córdova.
Lic. Omar Alberto Verdugo Lugo.
Dra. Damaris Zazueta López.
Dra. Elvia Cándida Pardo Velarde.
Ing. Allan Daniel Castro López.
Lic. Juan Luis Montoya Jiménez.
Lic. Damaris López Ríos.
M.C. Omar Isidro Torres Angulo.
M.C. Martha Patricia Castro López.
- Coordinador(es):** Lic. Luis David Arrieta Madrid.
- Cupo:** 20 – 40 participantes.
- Informes:** luisda.arrieta@uas.edu.mx



Av. Josefa Ortíz de Domínguez s/n. Ciudad
Universitaria C.P. 80013 Culiacán, Sinaloa, México.
Teléfono: 6679958619



Diplomado en Periodismo, Género y Migración.

Enfoques Multidisciplinarios de lo Local a lo Global (primera edición)



COLEGIO DE CIENCIAS SOCIALES

Objetivo:	Analizar desde la perspectiva local, nacional y global la violencia, desigualdad e invisibilidad de reconocimiento y derechos humanos, políticos, económicos, sociales y culturales de las mujeres migrantes de origen mexicano que trabajan en Estados Unidos, y delinear estrategias que les avalen la protección de sus garantías individuales, y desarrollar una metodología de investigación consistente con las teorías y prácticas tanto del estudio de las migraciones, la teoría de género; así como de la sociología y las ciencias de comunicación para observar la función de la prensa escrita digital al informar, transmitir, reproducir mensajes y estereotipos sobre el tema de la migración.
Impartido por:	Facultad de Ciencias Sociales.
Dirigido a:	Estudiantes de licenciaturas en el área de Ciencias Sociales y Humanidades, con opción a titulación y público en general.
Temario:	<p>Módulo 1.- Aproximaciones históricas de los procesos migratorios a nivel global.</p> <p>Módulo 2.- Movilidades humanas en el contexto nacional.</p> <p>Módulo 3.- Escenarios de la migración en el contexto local.</p> <p>Módulo 4.- La perspectiva de género en el proceso migratorio.</p> <p>Módulo 5.- Género, migraciones y derechos humanos.</p> <p>Módulo 6.- Metodología para investigación de cobertura periodística del tema migratorio en la prensa escrita digital.</p> <p>Módulo 7.- Análisis, gestión e interpretación de datos. La representación las mujeres migrantes de la prensa escrita digital.</p>
Modalidad:	Mixta.
Duración:	240 horas.
Fecha:	07 de febrero al 30 de mayo de 2025.
Horario:	Viernes de 10:00 a 14:00 horas y de 16:00 a 20:00 horas.
Instructor(es):	<p>Dra. Frambel Lizárraga Salas.</p> <p>Dra. Ángeles Arjona Garrido.</p> <p>Dra. Brianda Elena Peraza Noriega.</p> <p>Dra. Montserrat Monserrat Hernández.</p> <p>Dra. María Antonieta Mercado Anaya.</p> <p>Dra. Yadira Guadalupe Carrera Ontiveros.</p> <p>Dr. Christian Heriberto Monge Olivarría.</p>
Coordinador(es):	Dra. Frambel Lizárraga Salas.
Cupo:	25 – 30 participantes.
Informes:	frambeliz@uas.edu.mx



Ave. Ejército Mexicano esq. Ave. Universidad s/n.
Ciudad Universitaria. Fracc. Antiguo Aeropuerto.
C.P. 82017 Mazatlán, Sinaloa, México.
Teléfono: 6699812100

Diplomado en Peritaje en Trabajo Social (sexta edición)



COLEGIO DE CIENCIAS SOCIALES



Ave. Cedros y calle Sauces s/n. Fracc. Los Fresnos. C.P. 80034. Culiacán, Sinaloa, México.
Teléfono: 6677129293

- Objetivo:** Formar profesionistas de trabajo social con conocimientos teóricos y metodológicos a fin de desarrollarse en el campo pericial desde el trabajo social.
- Impartido por:** Facultad de Trabajo Social Culiacán.
- Dirigido a:** Estudiantes y egresados de la Licenciatura en Trabajo Social.
- Temario:**
Módulo 1.- Introducción al trabajo social pericial.
Módulo 2.- Marco jurídico que fundamenta el peritaje social.
Módulo 3.- La prueba pericial en el ámbito de trabajo social.
Módulo 4.- Trabajo social científico.
Módulo 5.- Teorías y sustento metodológicos en la investigación pericial.
Módulo 6.- Técnicas y herramientas en la investigación pericial.
Módulo 7.- El dictamen como prueba pericial.
Módulo 8.- Estructura del dictamen pericial de trabajo social.
Módulo 9.- Prácticas de campo pericial en trabajo social.
- Modalidad:** Escolarizada.
- Duración:** 256 horas.
- Fecha:** 08 de febrero al 21 de junio de 2025.
- Horario:** Sábados de 09:00 a 15:00 horas.
- Instructor(es):** Dra. Gloria Isabel Camacho Bejarano.
M.C. Gladis Zulema Acosta Moreno.
Lic. Araceli Romero Núñez.
M.C. Belinda Espinoza Cazarez.
M.C. Rosa María Moreno Lugo.
M.C. Nadia Lizeth Montaña Lugo.
- Coordinador(es):** Dra. Gloria Isabel Camacho Bejarano.
M.C. Gladis Zulema Acosta Moreno.
Lic. Araceli Romero Núñez.
- Cupo:** 25 – 35 participantes.
- Informes:** gi.camacho@uas.edu.mx



Diplomado en Psicoterapias Basadas en la Evidencia (décimo segunda edición)



COLEGIO DE CIENCIAS SOCIALES

Objetivo:	Proporcionar a los profesionales de la salud mental, como psicólogos, psiquiatras, terapeutas y consejeros, las habilidades y conocimientos necesarios para ofrecer tratamientos basados en evidencias respaldados por investigaciones científicas.
Impartido por:	Facultad de Psicología Culiacán.
Dirigido a:	Estudiantes del último año de psicología, o disciplina afín, como opción de titulación, y público en general, afín a esta área.
Temario:	<p>Módulo 1.- Introducción a las psicoterapias basadas en la evidencia.</p> <p>Módulo 2.- DSM-V. criterios diagnósticos y evaluación de los problemas y trastornos mentales.</p> <p>Módulo 3.- Tratamiento psicológico.</p> <p>Módulo 4.- Terapias de primera generación.</p> <p>Módulo 5.- Terapias de segunda generación, terapia cognitivo conductual.</p> <p>Módulo 6.- Terapias de tercera generación o terapias contextuales.</p>
Modalidad:	No escolarizada.
Duración:	336 horas.
Fecha:	30 de enero al 06 de mayo de 2025.
Horario:	Lunes, miércoles y jueves 15:00 a 21:00 horas.
Instructor(es):	M.C. Karla Margarita Guerrero Lizárraga. M.C. Luis Rey Salazar Rojas. Dr. Ulises Armenta López. M.C. Oralia Salazar Terrazas. Dr. Edgar Israel Martínez Díaz.
Coordinador(es):	M.C. Karla Margarita Guerrero Lizárraga. M.C. Luis Rey Salazar Rojas.
Cupo:	20 – 30 participantes.
Informes:	dpbevidencias@gmail.com



Calzada de las Américas y Calle Universitarios,
s/n. Ciudad Universitaria C.P. 80013 Culiacán,
Sinaloa, México.
Teléfono: 6677581409

Diplomado en Psicología de la Salud (novena edición)



COLEGIO DE CIENCIAS SOCIALES

- Objetivo:** Analizar las posibilidades de intervención del psicólogo, mediante la evaluación, el diagnóstico y el tratamiento de las enfermedades en el campo de la salud, para el diseño y la ejecución de programas de promoción de la salud y prevención de la enfermedad.
- Impartido por:** Facultad de Psicología Culiacán.
- Dirigido a:** Estudiantes y egresados de las carreras de psicología, medicina, enfermería, nutrición, trabajo social y otras áreas a fines.
- Temario:**
Módulo 1.- Diagnostico e intervención en psicología de la salud
Módulo 2.- Resistencia y adherencia al tratamiento para una salud sana.
Módulo 3.- Salud y calidad de vida.
Módulo 4.- Intervención en crisis.
Módulo 5.- Psicología de la salud hospitalaria y de las organizaciones.
- Modalidad:** Mixta.
- Duración:** 384 horas.
- Fecha:** 17 de febrero al 21 de mayo de 2025.
- Horario:** Lunes, miércoles y viernes de 15:00 a 20:00 horas.
- Instructor(es):** M.C. Yukaren Lizeth Núñez Chaidez.
M.C. Giselle Jaqueline Gómez Acosta.
Lic. Antonio de Jesús Sing Cárdenas.
- Coordinador(es):** Dra. Nuvia Fabiola Núñez Chaidez.
M.C. Concepción Rosio Herrera Aguilar.
- Cupo:** 20 – 30 participantes.
- Informes:** nuvianunez@uas.edu.mx



Calzada de las Américas y Calle Universitarios,
s/n. Ciudad Universitaria C.P. 80013 Culiacán,
Sinaloa, México.
Teléfono: 6677581409

Diplomado en Psicoterapia Cognitivo Conductual (novena edición)



COLEGIO DE CIENCIAS SOCIALES



Calzada de las Américas y Calle Universitarios,
s/n. Ciudad Universitaria C.P. 80013 Culiacán,
Sinaloa, México.

Teléfono: 6677581409

- Objetivo:** Actualizar y formar las competencias profesionales del enfoque de la psicoterapia cognitivo conductual en los estudiantes, egresados y/o docentes del ámbito de la salud mental, cognitivo, físico y social, con la finalidad de que logren realizar intervenciones clínicas psicológicas en bienestar de la comunidad a la que pertenecen.
- Impartido por:** Facultad de Psicología Culiacán.
- Dirigido a:** Estudiantes y egresados de la Licenciatura en Psicología, así como a estudiantes y profesionistas afines al área de estudio y aplicación profesional.
- Temario:**
Módulo 1.- Introducción a la psicoterapia cognitiva conductual.
Módulo 2.- Psicopatología y psicodiagnóstico.
Módulo 3.- Terapia cognitiva para la depresión.
Módulo 4.- Terapia cognitiva para los trastornos de la personalidad.
Módulo 5.- Terapia cognitiva para la ansiedad.
- Modalidad:** No escolarizada.
- Duración:** 304 horas.
- Fecha:** 07 de marzo al 30 de mayo de 2025.
- Horario:** Viernes y sábado de 19:00 a 21:00 horas y disponible en plataforma las 24 horas.
- Instructor(es):** M.C. Kirenia Alejandra Ortega Escalante.
M.C. Oralia Salazar Terrazas.
M.C. Juan Leonardo Valenzuela Núñez.
- Coordinador(es):** M.C. Kirenia Alejandra Ortega Escalante.
- Cupo:** 25 – 30 participantes.
- Informes:** kirenia22@hotmail.com

Diplomado en Psicoterapia Humanista (vigésima edición)



COLEGIO DE CIENCIAS SOCIALES



Calzada de las Américas y Calle Universitarios,
s/n. Ciudad Universitaria C.P. 80013 Culiacán,
Sinaloa, México.

Teléfono: 6677581409

- Objetivo:** Proporcionar a los profesionales de la salud mental, como psicólogos, psiquiatras, terapeutas y consejeros, las habilidades y conocimientos necesarios para ofrecer diagnóstico y tratamiento desde el enfoque de la psicología humanista.
- Impartido por:** Facultad de Psicología Culiacán.
- Dirigido a:** Personas que ya estén desarrollando su oficio como profesional de la psicoterapia o estudiantes del último año de licenciatura en psicología, o disciplina afín, que les permita obtener además de competencias especializadas en el campo de referencia, un diploma que le sea de utilidad para su titulación.
- Temario:**
- Módulo 1.-** Antecedentes y enfoques de la psicoterapia humanista.
 - Módulo 2.-** Habilidades de entrevista para psicoterapeutas humanistas.
 - Módulo 3.-** Psicoterapia centrada en la persona.
 - Módulo 4.-** Terapia Gestalt relacional.
 - Módulo 5.-** Diagnóstico e intervención desde el enfoque humanista.
 - Módulo 6.-** Supervisión de habilidades terapéuticas.
- Modalidad:** No escolarizada.
- Duración:** 336 horas.
- Fecha:** 06 de febrero al 15 de mayo de 2025.
- Horario:** Martes, miércoles y viernes de 15:00 a 21:00 horas.
- Instructor(es):** M.C. Karla Margarita Guerrero Lizárraga.
M.C. Luis Rey Salazar Rojas.
Dr. Ulises Armenta López.
- Coordinador(es):** M.C. Karla Margarita Guerrero Lizárraga.
M.C. Luis Rey Salazar Rojas.
- Cupo:** 25 – 30 participantes.
- Informes:** dpsicoterapiahumanista@gmail.com

Diplomado Tanatología y Trabajo Social (vigésima sexta edición)



COLEGIO DE CIENCIAS SOCIALES



Objetivo:	Formar recursos humanos que les permitan explorar en la constitución de un campo de intervención potencial y emergente para el trabajo social.
Impartido por:	Facultad de Trabajo Social Culiacán.
Dirigido a:	Estudiantes y egresados de trabajo social y carreras afines.
Temario:	Módulo 1.- Introducción a la tanatología. Módulo 2.- El proceso salud-enfermedad. Módulo 3.- Los seres humanos ante la muerte. Módulo 4.- Resiliencia. Módulo 5.- Suicidio y eutanasia. Módulo 6.- Trabajo social e intervención tanatológica. Módulo 7.- Trabajo social de casos. Módulo 8.- La muerte y sus implicaciones legales. Módulo 9.- Proyecto de vida. Módulo 10.- Prácticas de trabajo social tanatológico.
Modalidad:	Escolarizada.
Duración:	288 horas.
Fecha:	01 de febrero al 28 de mayo de 2025.
Horario:	Sábado de 09:00 a 14:00 horas.
Instructor(es):	M.C. Eduviges Rodríguez García. Lic. María Casillas Quiñonez. M.C. Alma Esperanza Rivera García. Lic. Alma Lorena Lizárraga Lugo.
Coordinador(es):	M.C. Eduviges Rodríguez García. Lic. María Casillas Quiñonez.
Cupo:	50 – 70 participantes.
Informes:	vicky.rodriguez.1965@gmail.com marycasillasq@hotmail.com



Ave. Cedros y calle Sauces s/n. Fracc. Los Fresnos. C.P. 80034. Culiacán, Sinaloa, México.
Teléfono: 6677129293

UNIVERSIDAD AUTÓNOMA DE SINALOA

COLEGIO DE CIENCIAS ECONÓMICO ADMINISTRATIVAS

A large, stylized fish logo in a darker blue shade, positioned behind the text. The fish is facing right and has a prominent eye and a large, flowing tail.

Diplomado en Capital Humano (quincuagésima edición)



COLEGIO DE CIENCIAS ECONÓMICO ADMINISTRATIVAS



Calzada de las Américas y Calle Universitarios,
s/n. Ciudad Universitaria C.P. 80013 Culiacán,
Sinaloa, México.

Teléfono: 6677521859

- Objetivo:** Proporcionar competencias necesarias para gestionar un ambiente laboral cordial y productivo en las organizaciones, dentro del marco jurídico vigente y mediante la administración del capital humano, basada en un liderazgo con responsabilidad social, que satisfaga las expectativas económicas y de calidad de vida de los trabajadores y que fortalezca la competitividad de las empresas.
- Impartido por:** Facultad de Contaduría y Administración.
- Dirigido a:** Egresados de la Licenciatura en Administración de Empresas y carreras afines.
- Temario:**
Módulo 1.- Gestión estratégica del capital humano.
Módulo 2.- La función de dirección de capital humano.
Módulo 3.- Herramientas para la gestión de capital humano.
Módulo 4.- Administración de compensaciones, salarios y beneficios.
Módulo 5.- Evaluación y mejoramiento del capital humano.
- Modalidad:** Mixta.
- Duración:** 240 horas.
- Fecha:** 03 de febrero al 05 de julio de 2025.
- Horario:** Sábado de 08:00 a 16:00 horas.
- Instructor(es):** M.C. Juan Carlos Estrada López.
M.C. Dayanne Lizbeth Tapia Armenta.
M.C. José Raymundo Conde López.
M.C. Sylvia De Jesús Bernal Salazar.
Dra. Gladys Azucena Bernal Salgueiro.
- Coordinador(es):** Lic. Carlos Anselmo Ramírez Marín.
- Cupo:** 12 – 50 participantes.
- Informes:** educacion.continua@fca.uas.edu.mx



Diplomado en Capital Humano (décimo segunda edición)



COLEGIO DE CIENCIAS ECONÓMICO ADMINISTRATIVAS

- Objetivo:** Proporcionar competencias necesarias para gestionar un ambiente laboral cordial y productivo en las organizaciones, dentro del marco jurídico vigente y mediante la administración del capital humano, basada en un liderazgo con responsabilidad social, que satisfaga las expectativas económicas y de calidad de vida de los trabajadores y que fortalezca la competitividad de las empresas.
- Impartido por:** Facultad de Contaduría y Administración.
- Dirigido a:** Egresados de la Licenciatura en Administración de Empresas y carreras afines.
- Temario:**
- Módulo 1.-** Gestión estratégica del capital humano.
 - Módulo 2.-** La Función de dirección de capital humano.
 - Módulo 3.-** Herramientas para la gestión de capital humano.
 - Módulo 4.-** Administración de compensaciones, salarios y beneficios.
 - Módulo 5.-** Evaluación y mejoramiento del capital humano.
- Modalidad:** No escolarizada.
- Duración:** 240 horas.
- Fecha:** 03 de febrero al 05 de julio de 2025.
- Horario:** Autogestivo, disponible las 24 horas.
- Instructor(es):** M.C. Juan Carlos Estrada López.
M.C. Sylvia De Jesús Bernal Salazar.
Lic. Laura Cecilia del Castillo Tostado.
Lic. Mariel Alejandra Arredondo Manzo.
Dra. Gladys Azucena Bernal Salgueiro.
- Coordinador(es):** Lic. Carlos Anselmo Ramírez Marín.
- Cupo:** 08 – 30 participantes.
- Informes:** educacion.continua@fca.uas.edu.mx



Calzada de las Américas y Calle Universitarios,
s/n. Ciudad Universitaria C.P. 80013 Culiacán,
Sinaloa, México.

Teléfono: 6677521859

Diplomado en Comercialización y Ventas Estratégicas (cuarta edición)



COLEGIO DE CIENCIAS ECONÓMICO ADMINISTRATIVAS



Prolongación Ángel Flores y Justicia Social s/n.
Ciudad Universitaria. C.P. 81223 Los Mochis,
Ahome, Sinaloa, México.
Teléfono: 6688190001

- Objetivo:** Contribuir a la formación de profesionales, que desarrollen proyectos de comercialización y ventas, que profesionalicen la actividad comercial de las ventas en las empresas y para los emprendedores.
- Impartido por:** Unidad Académica de Negocios.
- Dirigido a:** Egresados como opción de titulación de las Licenciatura en Desarrollo Empresarial y de Negocios, Licenciatura en Relaciones Comerciales Internacionales, Licenciatura en Diseño Gráfico Empresarial y Licenciatura en Mercadotecnia, mismos que deberán cubrir la totalidad de créditos o asignaturas del plan de estudios respectivo. A alumnos a partir de quinto semestre que deseen capacitarse en el área de la comercialización y público en general.
- Temario:**
- Módulo 1.-**Planeación estratégica del plan de comercialización.
 - Módulo 2.-** Marketing estratégico, enfocado a la comercialización.
 - Módulo 3.-**Taller de ventas.
 - Módulo 4.-** Desarrollo de franquicias.
 - Módulo 5.-** E-business.
 - Módulo 6.-** Administración de proyectos.
- Modalidad:** No escolarizada.
- Duración:** 256 horas.
- Fecha:** 20 de febrero al 11 de abril de 2025.
- Horario:** Jueves y viernes de 18:00 a 23:00 horas.
- Instructor(es):** M.C. Fabiola Soto Castro.
Dra. Miriam Aracely Pérez Barraza.
M.C. Pavel Iván Peña Rodríguez.
Dra. Griselda Medina Montaña.
Dra. Elizabeth Acosta Haro.
Dr. Salvador Acosta Haro.
- Coordinador(es):** M.C. Alberto Luna Leal.
- Cupo:** 18 – 50 participantes.
- Informes:** educacion.continua.uaneg@ms.uas.edu.mx

Diplomado en Economía y Finanzas de la Empresa (quinta edición)



COLEGIO DE CIENCIAS ECONÓMICO ADMINISTRATIVAS



Calzada de las Américas y Calle Universitarios,
s/n. Ciudad Universitaria C.P. 80013 Culiacán,
Sinaloa, México.
Teléfono: 6677581407

- Objetivo:** Analizar los procesos económicos y financieros de las empresas desde una perspectiva regional, nacional e internaciones, además que sea dinámica y con un enfoque en su evolución y desarrollo a lo largo de los últimos dos siglos.
- Impartido por:** Facultad de Ciencias Económicas y Sociales.
- Dirigido a:** Estudiantes, egresados como opción de titulación y público en general.
- Temario:**
Módulo 1.- Economía de la empresa.
Módulo 2.- Entorno económico.
Módulo 3.- Planeación financiera.
Módulo 4.- Finanzas corporativas.
Módulo 5.- Diagnostico empresarial.
- Modalidad:** Escolarizada.
- Duración:** 240 horas.
- Fecha:** 07 febrero al 07 de junio 2025.
- Horario:** Viernes de 16:00 a 20:00 horas.
Sábados de 08:00 a 15:00 horas.
- Instructor(es):** Lic. Rubén Isaac Cázarez Flores.
Dr. Irvin Mikhail Soto Zazueta.
Dr. Baltazar Pérez Cervantes.
M.C. Octavio Angulo Trujillo.
Dr. Joel Arturo Sánchez Borboa.
- Coordinador(es):** Lic. Rubén Isaac Cázarez Flores.
- Cupo:** 20 – 40 participantes.
- Informes:** vinculacionfaces@gmail.com

Diplomado en Estudios Contables y Fiscales (primera edición)



COLEGIO DE CIENCIAS ECONÓMICO ADMINISTRATIVAS

- Objetivo:** Contribuir al conocimiento o actualización de los profesionistas que deseen formarse en el área contable y fiscal, a través de diversos ejercicios prácticos y análisis del marco normativo actual de nuestro país. Asegurar una certera revisión del registro contable y presupuestario de las operaciones de un ente público o privado y de las cuentas que rinde. Así como respaldar la toma de decisiones sobre el manejo de los recursos financieros de las empresas.
- Impartido por:** Unidad Académica de Negocios.
- Dirigido a:** Egresados como opción de titulación de las licenciaturas de la Unidad Académica de Negocios, licenciaturas relacionadas, alumnos que hayan cubierto la totalidad de créditos o asignaturas del plan de estudios respectivo, y al público en general.
- Temario:**
- Módulo 1.-** Contabilidad financiera.
 - Módulo 2.-** Contabilidad de costos.
 - Módulo 3.-** Contabilidad administrativa.
 - Módulo 4.-** Taller de Impuesto Sobre la Renta de personas físicas.
 - Módulo 5.-** Taller de tópicos del Código Fiscal de la Federación y Ley de Impuesto Sobre la Renta.
 - Módulo 6.-** Taller de análisis financiero.
- Modalidad:** No escolarizada.
- Duración:** 256 horas.
- Fecha:** 20 de febrero al 11 de abril de 2025.
- Horario:** Jueves y viernes de 18:00 a 23:00.
- Instructor(es):** M.C. Ángel Esteban Manzanares Salazar.
Dr. Jorge Eugenio De Jesús Mora Tordecillas.
Dra. Claudia Lorena Palafox León.
Dr. Francisco Valenzuela.
M.C. Nancy Cecilia Mitchel Rivera.
- Coordinador(es):** M.C. Alberto Luna Leal.
- Cupo:** 18 – 50 participantes.
- Informes:** educacion.continua.uaneg@ms.uas.edu.mx



Prolongación Ángel Flores y Justicia Social s/n.
Ciudad Universitaria. C.P. 81223 Los Mochis,
Ahome, Sinaloa, México.
Teléfono: 6688190001

Diplomado en Finanzas (quincuagésima edición)



COLEGIO DE CIENCIAS ECONÓMICO ADMINISTRATIVAS

- Objetivo:** Analizar los términos financieros relacionados con el entorno empresarial, las instituciones financieras y los mercados financieros. El propósito es que el estudiante pueda llevar a cabo la planeación financiera, el análisis e interpretación de estados financieros, y la elaboración de proyecciones financieras. Esto permitirá desarrollar estrategias financieras efectivas que se adapten a diversos entornos económicos.
- Impartido por:** Facultad de Contaduría y Administración.
- Dirigido a:** Egresados de la Licenciatura en Administración de Empresas, Licenciatura en Contaduría Pública y carreras afines.
- Temario:**
Módulo 1.- Administración financiera.
Módulo 2.- Planeación financiera.
Módulo 3.- Finanzas corporativas.
Módulo 4.- Mercados financieros.
Módulo 5.- Finanzas internacionales.
- Modalidad:** Mixta.
- Duración:** 240 horas.
- Fecha:** 01 de febrero al 05 de julio de 2025.
- Horario:** Sábado de 08:00 a 16:00 horas.
- Instructor(es):** Lic. Diana Guadalupe Tamayo Serrano.
M.C. Elizabeth Castillo Cabrera.
M.C. Frediri Efraín Bernal Salgueiro.
M.C. Fernando Sánchez González.
M.C. Lorenzo Jacobo Godoy.
- Coordinador(es):** LI. Carlos Anselmo Ramírez Marín.
- Cupo:** 12 – 50 participantes Culiacán, Sinaloa.
12 – 40 participantes Navolato, Sinaloa.
- Informes:** educacion.continua@fca.uas.edu.mx



Calzada de las Américas y Calle Universitarios,
s/n. Ciudad Universitaria C.P. 80013 Culiacán,
Sinaloa, México.
Teléfono: 6677160303



Diplomado en Finanzas (décima segunda edición)



COLEGIO DE CIENCIAS ECONÓMICO ADMINISTRATIVAS

Objetivo:	Analizar los términos financieros relacionados con el entorno empresarial, las instituciones financieras y los mercados financieros. El propósito es que el estudiante pueda llevar a cabo la planeación financiera, el análisis e interpretación de estados financieros, y la elaboración de proyecciones financieras. Esto permitirá desarrollar estrategias financieras efectivas que se adapten a diversos entornos económicos.
Impartido por:	Facultad de Contaduría y Administración.
Dirigido a:	Egresados de la Licenciatura en Administración de Empresas, Licenciatura en Contaduría Pública y carreras afines.
Temario:	<p>Módulo 1.- Administración financiera.</p> <p>Módulo 2.- Planeación financiera.</p> <p>Módulo 3.- Finanzas corporativas.</p> <p>Módulo 4.- Mercados financieros.</p> <p>Módulo 5.- Finanzas internacionales.</p>
Modalidad:	No escolarizada.
Duración:	240 horas.
Fecha:	03 de febrero al 07 de julio de 2025.
Horario:	Autogestivo disponible en plataforma las 24 horas.
Instructor(es):	<p>M.C. Ereyda Moreno Aguirre.</p> <p>M.C. Marlen Ávila Mercado.</p> <p>Dr. Jorge Luis Chigo Gastelum.</p> <p>M.C. Fernando Sánchez González.</p> <p>Dr. Felipe Ruiz Madero.</p>
Coordinador(es):	Ll. Carlos Anselmo Ramírez Marín.
Cupo:	08 – 30 participantes.
Informes:	educacion.continua@fca.uas.edu.mx



Calzada de las Américas y Calle Universitarios,
s/n. Ciudad Universitaria C.P. 80013 Culiacán,
Sinaloa, México.
Teléfono: 6677160303



Diplomado en Gestión Aduanera (primera edición)



COLEGIO DE CIENCIAS ECONÓMICO ADMINISTRATIVAS



Prolongación Ángel Flores y Justicia Social s/n.
Ciudad Universitaria. C.P. 81223 Los Mochis,
Ahome, Sinaloa, México.
Teléfono: 6688190001

- Objetivo:** Contribuir a la formación de profesionales, que desarrollen proyectos de gestión aduanera, que profesionalicen la actividad en operaciones fiscales enfocados al comercio exterior, tratado de libre comercio, despacho aduanero y pedimento aduanal en el ámbito privado y público.
- Impartido por:** Unidad Académica de Negocios.
- Dirigido a:** Egresados de las licenciaturas del área económico-administrativa de la Unidad Académica de Negocios y de otras universidades. Estudiantes de quinto semestre y superior que deseen recibir capacitación de educación continua y profesionistas del sector público y privado que deseen capacitarse y actualizarse en el área disciplinar del diplomado.
- Temario:**
- Módulo 1.-** Costos de importación y exportación.
 - Módulo 2.-** Clasificación arancelaria.
 - Módulo 3.-** Instrumentación de medidas preventivas de comercio exterior (infracciones y sanciones aduaneras).
 - Módulo 4.-** Gestión documental en el comercio exterior.
 - Módulo 5.-** Operación aduanera.
 - Módulo 6.-** Gestión de importaciones y exportaciones con programas de fomento.
- Modalidad:** No escolarizada.
- Duración:** 256 horas.
- Fecha:** 20 de febrero al 11 de abril de 2025.
- Horario:** Jueves y viernes de 18:00 a 23:00 horas.
- Instructor(es):** M.C. Ángel Esteban Manzanares.
Dra. Rosa Delia Aguilar Carvajal.
Dr. Jaime Moreno Nichols.
M.C. Fernando Rafael Prado Valenzuela.
Dra. Gabriela García Ortega.
M.C. Alejandra Guadalupe Rodríguez Domínguez.
- Coordinador(es):** M.C. Alberto Luna Leal.
- Cupo:** 18 – 50 participantes.
- Informes:** educacion.continua.uaneg@ms.uas.edu.mx

Diplomado en Gestión Humanos de Recursos (trigésimo tercera edición)



COLEGIO DE CIENCIAS ECONÓMICO ADMINISTRATIVAS



- Objetivo:** Formar profesionistas que adquieran una visión clara sobre las implicaciones del factor humano en la organización, capaces de desarrollar estrategias, mecanismos y actitudes tendientes a generar el bienestar de la persona en el contexto laboral para contribuir con ello en la mejora de los procesos de trabajo en la organización.
- Impartido por:** Facultad de Psicología Culiacán.
- Dirigido a:** Profesionistas egresados de diferentes disciplinas interesados en formarse en la adecuada gestión de las personas en el contexto laboral y particularmente a egresados de la Licenciatura en Psicología.
- Temario:**
Módulo 1.- La empresa y capital humano.
Módulo 2.- Desarrollo organizacional.
Módulo 3.- Reclutamiento, selección e inducción del personal.
Módulo 4.- Clima organizacional y salud en el trabajo.
Módulo 5.- Dirección efectiva.
Módulo 6.- Administración de salarios y prestaciones.
Módulo 7.- Desarrollo en procesos humanos.
- Modalidad:** Escolarizada.
- Duración:** 224 horas.
- Fecha:** 04 de marzo al 19 de junio de 2025.
- Horario:** Martes y jueves de 16:00 a 21:00 horas.
- Instructor(es):** Dr. Julián Ayala Noriega.
Dra. Fátima Guadalupe Hernández Coronel.
Dr. Héctor Gabriel Zazueta Beltrán.
M.C. Manuel Ávalos Castrejón.
- Coordinador(es):** Dr. Julián Ayala Noriega.
- Cupo:** 25 – 28 participantes.
- Informes:** julianayala@uas.edu.mx



Calzada de las Américas y Calle Universitarios,
s/n. Ciudad Universitaria C.P. 80013 Culiacán,
Sinaloa, México.
Teléfono: 6677581409



Diplomado en Impuestos (quincuagésima edición)



COLEGIO DE CIENCIAS ECONÓMICO ADMINISTRATIVAS

- Objetivo:** Proporcionar competencias necesarias para aplicar la Legislación Fiscal Federal vigente para que las personas físicas y morales cumplan adecuadamente con las obligaciones contributivas y ello les permita manejar correctamente el entorno fiscal de las mismas fortaleciendo su patrimonio, acorde a las características y necesidades de las entidades.
- Impartido por:** Facultad de Contaduría y Administración.
- Dirigido a:** Egresados de la Licenciaturas en Contaduría Pública.
- Temario:**
Módulo 1.- Impuesto Sobre la Renta, personas morales.
Módulo 2.- Impuesto Sobre la Renta, personas físicas.
Módulo 3.- Impuestos indirectos.
Módulo 4.- Código Fiscal de la Federación.
Módulo 5.- Temas fiscales selectos.
- Modalidad:** Mixta.
- Duración:** 240 horas.
- Fecha:** 01 de febrero al 05 de julio de 2025.
- Horario:** Sábados de 08:00 a 16:00 horas.
- Instructor(es):** Lic. Claudia Campos Sepúlveda.
 Lic. Mariel Alejandra Arredondo.
 M.C. Elizabeth Cano Espinoza.
 M.C. Fernando Sánchez González.
 M.C. Karel Angulo Monárrez.
- Coordinador(es):** Lic. Carlos Anselmo Ramírez Marín.
- Cupo:** 12 – 50 participantes.
- Informes:** educacion.continua@fca.uas.edu.mx



Calzada de las Américas y Calle Universitarios,
 s/n. Ciudad Universitaria C.P. 80013 Culiacán,
 Sinaloa, México.

Teléfono: 6677160303



Diplomado en Impuestos (décimo segunda edición)



COLEGIO DE CIENCIAS ECONÓMICO ADMINISTRATIVAS

- Objetivo:** Proporcionar competencias necesarias para aplicar la Legislación Fiscal Federal vigente para que las personas físicas y morales cumplan adecuadamente con las obligaciones contributivas y ello les permita manejar correctamente el entorno fiscal de las mismas fortaleciendo su patrimonio, acorde a las características y necesidades de las entidades.
- Impartido por:** Facultad de Contaduría y Administración.
- Dirigido a:** Egresados de la Licenciaturas en Contaduría Pública.
- Temario:** **Módulo 1.-** Impuesto Sobre la Renta, personas morales.
Módulo 2.- Impuesto Sobre la Renta, personas físicas.
Módulo 3.- Impuestos indirectos.
Módulo 4.- Código Fiscal de la Federación.
Módulo 5.- Temas fiscales selectos.
- Modalidad:** No escolarizada.
- Duración:** 240 horas.
- Fecha:** 03 de febrero al 07 de julio de 2025.
- Horario:** Autogestivo, disponible las 24 horas.
- Instructor(es):** Lic. Claudia Campos Sepúlveda.
M.C. Fernando Sánchez González.
M.C. Elizabeth Cano Espinoza.
Lic. Mariel Alejandra Arredondo Manzo.
M.C. Karel Angulo Monarres.
- Coordinador(es):** Lic. Carlos Anselmo Ramírez Marín.
- Cupo:** 08 – 30 participantes.
- Informes:** educacion.continua@fca.uas.edu.mx



Calzada de las Américas y Calle Universitarios,
s/n. Ciudad Universitaria C.P. 80013 Culiacán,
Sinaloa, México.

Teléfono: 6677160303

Diplomado en Mercadotecnia (quincuagésima edición)



COLEGIO DE CIENCIAS ECONÓMICO ADMINISTRATIVAS

- Objetivo:** Proporcionar competencias y habilidades para la adquisición de conocimientos de mercadotecnia necesarios para aplicarlos en entornos empresariales, desarrolla la capacidad de establecer planes estratégicos de marketing que comprendan aspectos de lanzamiento y desarrollo de productos y marcas, así como estrategias digitales y multimedia, fundamentado en estudios de investigación de mercado.
- Impartido por:** Facultad de Contaduría y Administración.
- Dirigido a:** Egresados de la carrera de Licenciatura en Mercadotecnia, Licenciatura en Administración de Empresas, Licenciatura en Negocio y Comercio internacional, carreras afines y profesionistas afines.
- Temario:**
Módulo 1.- Introducción a la mercadotecnia.
Módulo 2.- Mezcla promocional.
Módulo 3.- Distribución y precio.
Módulo 4.- Mercados, herramientas y estrategias.
Módulo 5.- Nuevos tópicos de la mercadotecnia.
- Modalidad:** Mixta.
- Duración:** 240 horas.
- Fecha:** 01 de febrero al 05 de julio de 2025.
- Horario:** Sábados de 08:00 a 16:00 horas.
- Instructor(es):** Dr. Francisco Javier Corvera.
M.C. Humberto Lara Félix.
Dra. Erika Margarita Uzeta Valenzuela.
Lic. Octavio Chiquete Avilés.
Lic. Ligia Del Carmen Cosio Cabanillas.
- Coordinador(es):** Lic. Carlos Anselmo Ramírez Marín.
- Cupo:** 12 – 50 participantes.
- Informes:** educacion.continua@fca.uas.edu.mx



Calzada de las Américas y Calle Universitarios,
s/n. Ciudad Universitaria C.P. 80013 Culiacán,
Sinaloa, México.
Teléfono: 6677160303



Diplomado en Mercadotecnia (décimo segunda edición)



COLEGIO DE CIENCIAS ECONÓMICO ADMINISTRATIVAS



Calzada de las Américas y Calle Universitarios,
s/n. Ciudad Universitaria C.P. 80013 Culiacán,
Sinaloa, México.

Teléfono: 6677160303

- Objetivo:** Proporcionar competencias y habilidades para la adquisición de conocimientos de mercadotecnia necesarios para aplicarlos en entornos empresariales, desarrolla la capacidad de establecer planes estratégicos de marketing que comprendan aspectos de lanzamiento y desarrollo de productos y marcas, así como estrategias digitales y multimedia, fundamentado en estudios de investigación de mercado.
- Impartido por:** Facultad de Contaduría y Administración.
- Dirigido a:** Egresados de la carrera de Licenciatura en Mercadotecnia, Licenciatura en Administración de Empresas, Licenciatura en Negocio y Comercio internacional, carreras afines y profesionistas afines.
- Temario:** **Módulo 1.-** Introducción a la mercadotecnia.
Módulo 2.- Mezcla promocional.
Módulo 3.- Distribución y precio.
Módulo 4.- Mercados, herramientas y estrategias.
Módulo 5.- Nuevos tópicos de la mercadotecnia.
- Modalidad:** No escolarizada.
- Duración:** 240 horas.
- Fecha:** 03 de febrero al 07 de julio de 2025.
- Horario:** Autogestivo, disponible las 24 horas.
- Instructor(es):** Dr. Francisco Javier Corvera.
Lic. Ligia Del Carmen Cosío Cabanillas.
Dra. Erika Margarita Uzeta Valenzuela.
Lic. Octavio Chiquete Avilés.
M.C. Humberto Lara Félix.
- Coordinador(es):** Lic. Carlos Anselmo Ramírez Marín.
- Cupo:** 12 – 50 participantes.
- Informes:** educacion.continua@fca.uas.edu.mx

Diplomado en Negocios Internacionales (segunda edición)



COLEGIO DE CIENCIAS ECONÓMICO ADMINISTRATIVAS



Calzada de las Américas y Calle Universitarios,
s/n. Ciudad Universitaria C.P. 80013 Culiacán,
Sinaloa, México.

Teléfono: 6677160303

Objetivo: proporcionar competencias y habilidades que permitan la diversificación comercial de las empresas mexicanas destacando la participación de nuestra región en un contexto internacional, intercultural y altamente competitivo.

Impartido por: Facultad de Contaduría y Administración.

Dirigido a: Egresados de la Licenciatura en Negocio y Comercio Internacional, Licenciatura en Administración de Empresas, Licenciatura en Mercadotecnia, profesionistas en áreas afines, estudiantes universitarios con perspectivas a trabajar en empresas internacionales, profesionales del sector empresarial que quieran ampliar sus conocimientos y especializarse en negocios internacionales, agentes involucrados en negocios internacionales.

Temario:

- Módulo 1.-** Estrategias de internacionalización empresarial.
- Módulo 2.-** Mercadotecnia y negocios internacionales.
- Módulo 3.-** Logística y operación del comercio internacional.
- Módulo 4.-** Finanzas internacionales.
- Módulo 5.-** Desarrollo de plan de negocios internacionales.

Modalidad: Mixta.

Duración: 240 horas.

Fecha: 01 de febrero al 05 de julio de 2025.

Horario: Sábados de 08:00 a 16:00 horas.

Instructor(es): Dra. Margarita Aguilera Verdugo.
M.C. Ligia del Carmen Cosío Cabanillas.
M.C. Francisco Javier Corvera
M.C. Octavio Chiquete Avilés.
Dra. Rosy Dolores Pérez García.
Dra. Erika Margarita Uzeta Valenzuela.
M.C. Juan Carlos Estrada López.

Coordinador(es): Lic. Carlos Anselmo Ramírez Marín.

Cupo: 12 – 50 participantes.

Informes: educacion.continua@fca.uas.edu.mx



Diplomado en Negocios Internacionales (segunda edición)



COLEGIO DE CIENCIAS ECONÓMICO ADMINISTRATIVAS



Calzada de las Américas y Calle Universitarios,
s/n. Ciudad Universitaria C.P. 80013 Culiacán,
Sinaloa, México.

Teléfono: 6677160303

- Objetivo:** proporcionar competencias y habilidades que permitan la diversificación comercial de las empresas mexicanas destacando la participación de nuestra región en un contexto internacional, intercultural y altamente competitivo.
- Impartido por:** Facultad de Contaduría y Administración.
- Dirigido a:** Egresados de la Licenciatura en Negocio y Comercio Internacional, Licenciatura en Administración de Empresas, Licenciatura en Mercadotecnia, profesionistas en áreas afines, estudiantes universitarios con perspectivas a trabajar en empresas internacionales, profesionales del sector empresarial que quieran ampliar sus conocimientos y especializarse en negocios internacionales, agentes involucrados en negocios internacionales.
- Temario:**
- Módulo 1.-** Estrategias de internacionalización empresarial.
 - Módulo 2.-** Mercadotecnia y negocios internacionales.
 - Módulo 3.-** Logística y operación del comercio internacional.
 - Módulo 4.-** Finanzas internacionales.
 - Módulo 5.-** Desarrollo de plan de negocios internacionales.
- Modalidad:** No escolarizada.
- Duración:** 240 horas.
- Fecha:** 03 de febrero al 07 de julio de 2025.
- Horario:** Autogestivo, disponible las 24 horas.
- Instructor(es):** Dra. Margarita Aguilera Verdugo.
M.C. Ligia del Carmen Cosío Cabanillas.
M.C. Francisco Javier Corvera
M.C. Octavio Chiquete Avilés.
Dra. Rosy Dolores Pérez García.
Dra. Erika Margarita Uzeta Valenzuela.
M.C. Juan Carlos Estrada López.
- Coordinador(es):** M.C. Carlos Anselmo Ramírez Marín.
- Cupo:** 12 – 50 participantes.
- Informes:** educacion.continua@fca.uas.edu.mx

UNIVERSIDAD AUTÓNOMA DE SINALOA

COLEGIO DE CIENCIAS DE LA EDUCACIÓN Y HUMANIDADES

A large, stylized fish logo in a darker blue shade, positioned behind the text. The fish is facing right and has a simple, graphic design with a prominent eye and a curved body.



Diplomado en Actualización en Docencia (décima edición)



COLEGIO DE CIENCIAS DE LA EDUCACIÓN Y HUMANIDADES



Ave. Cedros y calle Sauces s/n. Fracc. Los Fresnos. C.P. 80034. Culiacán, Sinaloa, México.
Teléfono: 6677536321

- Objetivo:** Desarrollar prácticas de los subsistemas de educación obligatoria en el marco del nuevo modelo educativo mexicano.
- Impartido por:** Facultad de Ciencias de la Educación.
- Dirigido a:** Egresados de los programas de nivel licenciatura como opción de titulación, egresados de carreras afines a las impartidas en la Facultad de Ciencias de la Educación, profesionistas en el campo de la educación (como educación continua).
Estudiantes de la Facultad de Ciencias de la Educación como créditos para las actividades de libre elección.
- Temario:** **Módulo 1.-** Legislación y política educativa.
Módulo 2.- Modelo educativo mexicano vigente.
Módulo 3.- Organización de actividades para el aprendizaje.
Módulo 4.- Elaboración de instrumentos para evaluar aprendizajes.
Módulo 5.- Planeación didáctica argumentada
- Modalidad:** No escolarizada.
- Duración:** 260 horas.
- Fecha:** 21 de enero al 15 de mayo de 2025.
- Horario:** Martes y jueves de 14:00 a 19:00 horas.
- Instructor(es):** Dr. Arturo Pérez López.
Dr. Daniel Emanuel de Loza Dones.
M.C. Jesús Giovani Rendón Uribe.
M.C. Irving Daniel Martínez Ayala.
Dra. Laura Alicia Ruiz López.
- Coordinador(es):** Dra. Claudia del Carmen Morales León.
- Cupo:** 25 – 35 participantes.
- Informes:** claudelcarmenmorales@gmail.com

Diplomado en Bioética (séptima edición)



COLEGIO DE CIENCIAS DE LA EDUCACIÓN Y HUMANIDADES



Campus II. Ave. Cedros y calle Sauces s/n.
Fracc. Los Fresnos. C.P. 80034. Culiacán,
Sinaloa, México.
Teléfono: 6677538801

- Objetivo:** Destacar la importancia de formar médicos generales con espíritu humanista, y agudo sentido de responsabilidad social fomentando el trabajo en equipo y la comunicación asertiva al realizarse la profesión médica en ambientes de colaboración. Lograr que nuestros docentes reflexionen sobre la importancia de formar médicos generales con espíritu humanista fomentando el trabajo en equipo y la comunicación asertiva al realizarse la profesión médica en un ambiente grato.
- Impartido por:** Facultad de Medicina.
- Dirigido a:** Docentes, personal y estudiantes de ciencias de la salud.
- Temario:** **Módulo 1.-** Bases filosóficas y antropológicas de la bioética.
Módulo 2.- Bioética en la atención a la salud.
Módulo 3.- Bioética en investigación.
- Modalidad:** Escolarizada.
- Duración:** 192 horas.
- Fecha:** 01 de marzo al 19 julio de 2025.
- Horario:** Lunes a viernes de 09:00 a 14:00 horas.
- Instructor(es):** Lic. Javier Antuna García.
Dr. César Augusto Rivas González.
Dra. Carla Ernestina Angulo Rojo.
- Coordinador(es):** Mtra. Eunice Guadalupe Martínez Aguirre.
Dra. Carla Ernestina Angulo Rojo.
- Cupo:** 20 – 40 participantes.
- Informes:** Cei.fm@uas.edu.mx
maeg@uas.edu.mx



Diplomado en Desarrollo de Habilidades Docentes: La Transversalidad de los Criterios del SEAES (segunda edición)



COLEGIO DE CIENCIAS DE LA EDUCACIÓN Y HUMANIDADES



Miguel Tamayo Espinoza de los Monteros
2358-Edificio 4, tercer nivel, 80020 Culiacán
Rosales, Sin.
Teléfono: 6677593830

Objetivo:	Desarrollar habilidades para desempeñarse en la docencia contribuyendo al desarrollo humano integral de los estudiantes atendiendo los siete criterios transversales del Sistema de Evaluación y Acreditación de la Educación Superior, los integran en su quehacer mediante estrategias pedagógicas para diseñar situaciones didácticas basadas en metodologías innovadoras integrando TIC y TAC, y evalúa los aprendizajes de manera integral a lo largo del proceso de enseñanza y aprendizaje desde los valores de la institución.
Impartido por:	Secretaría Académica Universitaria.
Dirigido a:	Docentes de Nivel Superior.
Temario:	<p>Propedéutico.</p> <p>Módulo 1.- Fundamentación teórica de la práctica docente en la Universidad Autónoma de Sinaloa.</p> <p>Módulo 2.- Planeación del proceso enseñanza aprendizaje.</p> <p>Módulo 3.- Diseño e implementación de estrategias de enseñanza y aprendizaje.</p> <p>Módulo 4.- Evaluación Integral del aprendizaje.</p>
Modalidad:	No escolarizada.
Duración:	320 horas.
Fecha:	10 de febrero al 08 de junio de 2025.
Horario:	Autogestivo, disponible 24 horas en plataforma Moodle.
Instructor(es):	Dra. Weendy Noemi Rivera Castillo. Mtra. Eunice Guadalupe Martínez Aguirre. Mtro. Christian Pérez Contreras. Lic. Ana Marlén Félix Mariscal.
Coordinador(es):	Dra. Weendy Noemi Rivera Castillo.
Cupo:	90 – 300 participantes.
Informes:	wrivera@uas.edu.mx piefad@uas.edu.mx



Diplomado en Desarrollo de Habilidades para la Gestión de la Acción Tutorial (cuarta edición)



COLEGIO DE CIENCIAS DE LA EDUCACIÓN Y HUMANIDADES



Miguel Tamayo Espinoza de los Monteros
2358-Edificio 4, tercer nivel, 80020 Culiacán
Rosales, Sin.
Teléfono: 6677593830

- Objetivo:** Formar a los tutores de la Universidad Autónoma de Sinaloa en la comprensión, organización e implementación del Programa Institucional de Tutorías (PIT), mediante fundamentos técnicos de acompañamiento, planeación y gestión orientados a la atención de las necesidades e intereses de cada estudiante, con pertinencia, disposición, y compromiso.
- Impartido por:** Secretaría Académica Universitaria/ Programa Institucional de Tutorías.
- Dirigido a:** Tutores de la Universidad Autónoma de Sinaloa de Nivel Medio Superior.
- Temario:** **Propedéutico.**
Módulo 1.- Perfil, funciones y procesos del quehacer del tutor
Módulo 2.- La orientación y el acompañamiento del tutor durante la trayectoria académica del estudiante.
Módulo 3.- Canalización y red de apoyo institucional.
Módulo 4.- Seguimiento, evaluación y cierre de la acción tutorial.
Módulo 5.- Bienestar Integral del docente-tutor.
- Modalidad:** No escolarizada.
- Duración:** 192 horas.
- Fecha:** 17 de febrero al 14 de junio de 2025.
- Horario:** Sesiones virtuales programadas en calendario y disponible en dos horarios de 12:00 a 14:00 y de 16:00 a 18:00 horas.
- Instructor(es):** Lic. Rosa Delia Félix Ontiveros.
Lic. Leopoldo Manjarrez Ley.
Dra. Griselda Medina Montaña.
Dr. César Pilar Quintero Campos.
Mtro. César Roberto Jiménez Ramírez.
M.C. Ángel Daniel Sainz Díaz.
Lic. María Lourdes Verdugo García.
- Coordinador(es):** Lic. Rosa Delia Félix Ontiveros.
- Cupo:** 60 – 120 participantes.
- Informes:** tutoriasuas@uas.edu.mx



Diplomado en Desarrollo de Habilidades para la Gestión de la Acción Tutorial (quinta edición)



COLEGIO DE CIENCIAS DE LA EDUCACIÓN Y HUMANIDADES



Miguel Tamayo Espinoza de los Monteros
2358-Edificio 4, tercer nivel, 80020 Culiacán
Rosales, Sin.
Teléfono: 6677593830

- Objetivo:** Formar a los tutores de la Universidad Autónoma de Sinaloa en la comprensión, organización e implementación del Programa Institucional de Tutorías (PIT), mediante fundamentos técnicos de acompañamiento, planeación y gestión orientados a la atención de las necesidades e intereses de cada estudiante, con pertinencia, disposición, y compromiso.
- Impartido por:** Secretaría Académica Universitaria/ Programa Institucional de Tutorías.
- Dirigido a:** Tutores de la Universidad Autónoma de Sinaloa de Nivel Medio Superior.
- Temario:** **Propedéutico.**
Módulo 1.- Perfil, funciones y procesos del quehacer del tutor
Módulo 2.- La orientación y el acompañamiento del tutor durante la trayectoria académica del estudiante.
Módulo 3.- Canalización y red de apoyo institucional.
Módulo 4.- Seguimiento, evaluación y cierre de la acción tutorial.
Módulo 5.- Bienestar Integral del docente-tutor.
- Modalidad:** No escolarizada.
- Duración:** 192 horas.
- Fecha:** 17 de febrero al 14 de junio de 2025.
- Horario:** Sesiones virtuales programadas en calendario y disponible en dos horarios: 12:00 a 14:00 y de 16:00 a 18:00 horas.
- Instructor(es):** Lic. Rosa Delia Félix Ontiveros.
Lic. Leopoldo Manjarrez Ley.
Dra. Griselda Medina Montaña.
Dr. César Pilar Quintero Campos
Mtro. César Roberto Jiménez Ramírez.
M.C. Ángel Daniel Sainz Díaz.
Lic. María Lourdes Verdugo García.
- Coordinador(es):** Lic. Rosa Delia Félix Ontiveros.
- Cupo:** 60 – 120 participantes.
- Informes:** tutoriasuas@uas.edu.mx



Diplomado en Gestión Cultural (cuarta edición)



COLEGIO DE CIENCIAS DE LA EDUCACIÓN Y HUMANIDADES



Constitución y Andrade s/n, Col. Almada
C.P. 80100. Culiacán, Sinaloa, México.
Teléfono: 6677124970

- Objetivo:** Ofrecer una formación académica en el área de la gestión cultural, que permita fortalecer las competencias y profesionalización de los gestores culturales de la Universidad Autónoma de Sinaloa y público en general, a través de un espacio formativo académico donde se combina una metodología teórica y práctica, propiciando el intercambio de experiencias, la exploración y creación de redes que permitan el fortalecimiento y crecimiento para realizar una eficaz gestión cultural.
- Impartido por:** Unidad Académica de Artes.
- Dirigido a:** Difusores culturales de las unidades académicas de la universidad. Además, se propone para docentes, como opción para titulación para alumnos y público en general interesados en el área.
- Temario:**
Módulo 1.- Gestión cultural: conceptos y actividades esenciales.
Módulo 2.- Diseño y formulación de proyectos culturales.
Módulo 3.- Gestión y logística.
Módulo 4.- Evaluación de resultados.
- Modalidad:** Mixta.
- Duración:** 160 horas.
- Fecha:** 31 de enero al 14 de junio de 2025.
- Horario:** Viernes de 14:00 a 19:00 horas.
Sábado de 08:00 a 13:00 horas.
- Instructor(es):** Dra. Karele Maxinahí Félix Piña.
M.C. Erwin Rodríguez García.
M.C. Miguel Ángel Espinoza Castillo.
M.C. Hilario Recio Sánchez.
- Coordinador(es):** Dra. Karele Maxinahí Félix Piña
- Cupo:** 30 – 35 participantes.
- Informes:** karele.felix.fce@uas.edu.mx



Diplomado en Historia, Política y Cultura de Países de Habla Inglesa (segunda edición)



COLEGIO DE CIENCIAS DE LA EDUCACIÓN Y HUMANIDADES



Ave. Ejército Mexicano esq. Ave. Universidad s/n.
Ciudad Universitaria. Fracc. Antiguo Aeropuerto.
C.P. 82017 Mazatlán, Sinaloa, México.
Teléfono: 6699825359

- Objetivo:** Ofrecer a los egresados los conocimientos necesarios para que mejoren su nivel de inglés, observando la historia, política y cultura de los países en los que se habla dicha lengua. De esta manera, profundizarán en los aspectos culturales y de civilización para ser capaces de mejorar sus competencias en la comprensión y producción escrita en dicha lengua.
- Impartido por:** Escuela de Turismo Mazatlán.
- Dirigido a:** Egresados, estudiantes y actores locales que laboran en el sector turístico público, privado y social.
- Temario:**
- Módulo 1.-** Conciencia cultural y comunicación intercultural (EE.UU. y Reino Unido)
 - Módulo 2.-** Aspectos culturales y de civilización británicos (Irlanda y Australia)
 - Módulo 3.-** Nociones básicas de índole político en países de habla inglesa (África y Asia)
 - Módulo 4.-** Medio ambiente y humanidad como temas de interés internacional.
- Modalidad:** Escolarizada.
- Duración:** 160 horas.
- Fecha:** 20 de enero al 30 de abril de 2025.
- Horario:** Lunes a viernes de 19:00 a 21:30 horas.
- Instructor(es):** Dr. Januario Aramburo de los Ríos.
Dra. Cynthia Michel Olguín Martínez.
- Coordinador(es):** Dra. Nadia Ilenia Peinado Osuna.
Dr. Januario Aramburo de los Ríos.
Dra. Cynthia Michel Olguín Martínez.
- Cupo:** 20 – 50 participantes.
- Informes:** naileniaosuna@gmail.com
jadlr201@hotmail.com



Diplomado en Innovación Educativa (primera edición)



COLEGIO DE CIENCIAS DE LA EDUCACIÓN Y HUMANIDADES

Objetivo:	Capacitar a docentes y egresados de la Licenciatura en Enseñanza del Idioma Inglés, así como a profesionales de la educación en general, en el uso de metodologías innovadoras como Design Thinking, Learning Experience Design (LXD), gamificación y diseño de juegos para facilitar la creación de entornos educativos dinámicos y centrados en el estudiante, promoviendo una enseñanza creativa, inclusiva y efectiva que responda a las necesidades educativas actuales.
Impartido por:	Centro de Estudio de Idiomas Mazatlán.
Dirigido a:	Docentes del Centro de Estudio de Idiomas, egresados de la Licenciatura en Enseñanza del Idioma Inglés, docentes de idiomas en general.
Temario:	<p>Módulo 1.- Pensamiento de diseño (Design Thinking).</p> <p>Módulo 2.- Diseño de experiencias de aprendizaje (LXD).</p> <p>Módulo 3.- Diseño de juegos y gamificación.</p> <p>Módulo 4.- Experiencias de aprendizaje.</p>
Modalidad:	No escolarizada.
Duración:	192 horas.
Fecha:	03 de febrero al 23 de mayo de 2025.
Horario:	Sesiones sincrónicas: jueves de 20:00 a 21:00 horas. Plataforma disponible las 24 horas.
Instructor(es):	Mtro. Michiko Amano Erami. Mtro. Edelbais Uribe Martínez.
Coordinador(es):	Mtro. Michiko Amano Erami. Mtro. Edelbais Uribe Martínez.
Cupo:	18 – 25 participantes.
Informes:	coordinacionacademicaba@uas.edu.mx



Ave. Ejército Mexicano esq. Ave. Universidad s/n.
Ciudad Universitaria. Fracc. Antiguo Aeropuerto.
C.P. 82017 Mazatlán, Sinaloa, México.
Teléfono: 6699825598



Diplomado en Lengua de Señas Mexicana en el Contexto Escolar y Social (cuarta edición)



COLEGIO DE CIENCIAS DE LA EDUCACIÓN Y HUMANIDADES



Miguel Tamayo Espinoza de los Monteros
2358-Edificio 4, tercer nivel, 80020 Culiacán
Rosales, Sin.
Teléfono: 6677593830

- Objetivo:** Formar personal capaz de entablar una conversación con la comunidad de personas Sordas, reconociendo a través de clases interactivas presenciales, dinámicas de grupo, teatro, actividades en línea y material virtual, los elementos básicos de la lengua de señas mexicana (nivel a1), del lenguaje no verbal y corporal, adquiriendo con ello, la competencia de poder comunicarse con esta población ya sea en el contexto escolar o en el social.
- Impartido por:** Programa Atención a la Diversidad – ADIUAS de la Secretaría Académica Universitaria.
- Dirigido a:** Egresados, docentes, tutores, personal encargado de la formación estudiantil del nivel, básico, medio superior o superior.
- Temario:**
Módulo 1.- Introducción a la Cultura Sorda y vocabulario básico en LSM.
Módulo 2.- La lengua de señas; cómo estrategia comunicativa con la comunidad Sorda.
Módulo 3.- Argumento, Expreso y Discuto en Lengua de Señas Mexicana.
Módulo 4.- “La persona Sorda en el contexto escolar”. Estrategias y ajustes razonables para la inclusión en el aula y en la sociedad.
- Modalidad:** Mixta.
- Duración:** 160 horas.
- Fecha:** 20 de febrero al 12 de junio de 2025.
- Horario:** Jueves de 16:00 a 19:00 horas.
- Instructor(es):** Lic. José Carlos Alemán Tapia.
M.C. Miguel Angel Camacho Meza.
Lic. Merlene Larrañaga Romo.
C. Antonio Armenta Chávez.
Dra. Elba Sayoko Kitaoka Lizárraga.
Dr. José Antonio Chávez Espinoza.
Lic. Gladis Sarahí Pérez Peña.
- Coordinador(es):** Dra. Elba Sayoko Kitaoka Lizárraga.
Lic. José Carlos Alemán Tapia.
Lic. Gladis Sarahí Pérez Peña.
- Cupo:** 30 – 180 participantes.
- Informes:** saykit@uas.edu.mx
jcarlosolemantapia@uas.edu.mx



Diplomado en Metodología de la Enseñanza del Fútbol Infantil y Juvenil (primera edición)



COLEGIO DE CIENCIAS DE LA EDUCACIÓN Y HUMANIDADES



Calzada de las Américas y Calle Universitarios,
s/n. Ciudad Universitaria C.P. 80013 Culiacán,
Sinaloa, México.

Teléfono: 6677581411

- Objetivo:** Adquirir conocimientos y destrezas necesarias para incidir en la generación de visiones comunes y proyectos compartidos que permitan a los entrenadores y docentes implementar las metodologías de la enseñanza del fútbol en las etapas infantil y juvenil, como una alternativa de aprendizaje para sus alumnos, incidiendo de forma positiva la adquisición de hábitos y conductas que los conduzcan a desarrollar una cultura de vida saludable por medio de la práctica deportiva del fútbol.
- Impartido por:** Facultad de Educación Física y Deporte.
- Dirigido a:** Egresados de las carreras de Licenciatura en Educación Física, Licenciatura en Entrenamiento Deportivo, Licenciatura en Actividad Física para la Salud, Licenciatura en Educación Deportiva, Licenciatura en Nutrición y las relacionadas con las ciencias de la salud.
- Temario:**
- Módulo 1.-** Metodologías asociadas al futbol infantil y juvenil.
 - Módulo 2.-** Preparación física y desarrollo motriz en el fútbol infantil y juvenil.
 - Módulo 3.-** Metodología de la enseñanza de los fundamentos técnicos del fútbol.
 - Módulo 4.-** Metodología de la enseñanza del portero infantil y juvenil.
- Modalidad:** No escolarizada.
- Duración:** 320 horas.
- Fecha:** 06 de febrero al 30 de mayo de 2025.
- Horario:** Jueves y viernes de 15:00 a 20:00 horas.
- Instructor(es):** Dr. Daniel Ramón Acosta López.
Dr. Jorge Luis Guajardo Cruztitla.
Lic. Gabriel Ángel López Venegas.
- Coordinador(es):** Dr. Jorge Luis Guajardo Cruztitla.
- Cupo:** 15 – 30 participantes.
- Informes:** Jorge.guajardo@uas.edu.mx

Diplomado en Pensamiento Matemático III Orientado a la Docencia (primera edición)

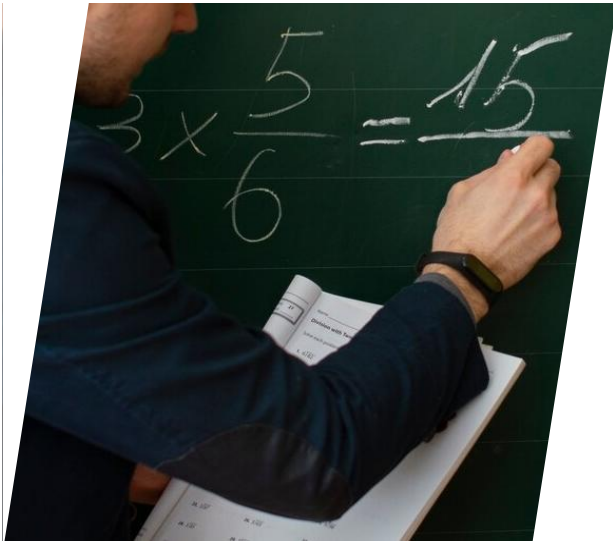

COLEGIO DE CIENCIAS DE LA EDUCACIÓN Y HUMANIDADES

Objetivo:	Desarrollar habilidades para implementar las progresiones de aprendizaje y la evaluación a las necesidades específicas y del contexto de las y los estudiantes para el desarrollo del pensamiento matemático.	
Impartido por:	Dirección General de Escuelas Preparatorias.	
Dirigido a:	Docentes de matemáticas del bachillerato universitario.	
Temario:	Módulo 1.- Pensamiento matemático III.	
Modalidad:	No escolarizada.	
Duración:	160 horas.	
Fecha:	28 de enero al 27 de mayo de 2025.	
Horario:	Martes de 18:30 a 20:00 horas.	
	Actividades: flexible a sus tiempos disponibles las 24 horas.	
Instructor(es):	<p>M.C. Faustino Vizcarra Parra. Dr. Rolando Alberto Forneiro Rodríguez. Dra. Victoria Bárbara Arencibia Sosa. Dr. Cesar Pilar Quintero Campos. M.C. Paloma Sandoval Gámez. M.C. Oscar Mauricio Heredia Ruiz. Lic. Irma del Carmen Jacobo Melo. M.C. Iliana Tirado Olivas. Lic. Horacio Gabriel López Ramírez. Lic. Jorge Ramos Martínez. M.C. Policarpio Sicaivos Avitia. Dr. Silvestre Trinidad Quintero Ibarra. M.C. Ramón Chávez Valenzuela. M.C. Fernando Eleazar Acosta Cruz. Dr. José Humberto Romero Fitch. Dra. Eva Edith Verdugo Serrano. Dr. Jorge Radney Montgomery Leyva.</p>	<p>Lic. Zayto Baltazar Peñuelas Borboa. Lic. Izeth Sarai Rivera Díaz. M.C. Juana María Armenta Trasviña. Lic. Martín Luna Belmar. M.C. Luis Felipe Flores Tirado. Dr. Fernando Tomás Gil Camacho. M.C. Anarelli Corona Cárdenas. M.C. Christian Marcel López Nieblas. Dra. Abril Liseth Fierro Romero. Lic. Yadira Esmeralda Gutiérrez Esquivel. Lic. Jesús Antonio García Duarte. Dra. Asia Cecilia Carrasco Valenzuela. M.C. Adán Meza Sánchez. M.C. Ramón Chávez Valenzuela. Dr. José Humberto Romero Fitch. Dra. Eva Edith Verdugo Serrano. Lic. Silvia Bojórquez Soto.</p>
Coordinador(es):	<p>M.C. Faustino Vizcarra Parra. Dr. Rolando Alberto Forneiro Rodríguez. Dra. Victoria Bárbara Arencibia Sosa.</p>	
Cupo:	30 – 150 participantes.	
Informes:	<p>faustinovizcarra@uas.edu.mx rolforneiro@gmail.com vickyarencibia@gmail.com</p>	



Circuito Interior Oriente SN, Cd Universitaria,
Privada del Real, 80040 Culiacán Rosales, Sin.
Teléfono: 6677121656



Diplomado en Posmodernidad: Reflexión y Crítica (sexta edición)



COLEGIO DE CIENCIAS DE LA EDUCACIÓN Y HUMANIDADES



Av. Josefa Ortiz de Domínguez s/n. Ciudad Universitaria C.P. 80013 Culiacán, Sinaloa, México.

Teléfono: 6677581417

- Objetivo:** Dotar a los profesionistas de las áreas de Ciencias Sociales y Humanidades, de una mayor comprensión de la modernidad y de la llamada condición posmoderna, partiendo de la reflexión y el análisis de distintos aspectos de la sociedad contemporánea examinados desde la filosofía, la literatura, la historia, la sociología y las artes.
- Impartido por:** Facultad de Filosofía y Letras.
- Dirigido a:** Egresados de las áreas de Humanidades y Ciencias Sociales, es decir, de las licenciaturas en Filosofía, Lengua y Literatura, Historia, Artes Plásticas, Sociología, Antropología, Psicología, Derecho, Educación, Ciencias Políticas.
- Temario:**
- Módulo 1.-** Del origen de la filosofía a la modernidad.
 - Módulo 2.-** Filosofía y cultura digital.
 - Módulo 3.-** Literatura y posmodernidad.
 - Módulo 4.-** Historia y posmodernidad.
 - Módulo 5.-** Desarrollo sustentable y posmodernidad.
 - Módulo 6.-** Arte y posmodernidad.
- Modalidad:** Escolarizada.
- Duración:** 256 horas.
- Fecha:** 14 de febrero al 24 de mayo de 2025.
- Horario:** Viernes de 16:00 a 20:00 horas.
Sábado de 09:00 a 13:00 horas.
- Instructor(es):** M.C. Orlando Espinoza Díaz.
M.C. Jorge Alberto Noriega Alfaro.
Dra. Diana María Perea Romo.
Dr. Santos Javier Velázquez Hernández.
Lic. Juan Carlos León Ramos.
M.C. Juan Pedro Cervantes Ayala.
Dr. Juan Diego Véjar Serrano.
- Coordinador(es):** M.C. Orlando Espinoza Díaz.
M.C. Jorge Alberto Noriega Alfaro.
- Cupo:** 15 – 20 participantes.
- Informes:** orlandoespinozad@uas.edu.mx
jorge.alfaron@uas.edu.mx



Diplomado en Procesos de Intervención en Trabajo Social en el Área de Educación (sexta edición)



COLEGIO DE CIENCIAS DE LA EDUCACIÓN Y HUMANIDADES



Prolongación Ángel Flores y Justicia Social, s/n
Cd. Universitaria. C.P. 81223. Los Mochis,
Ahome, Sinaloa, México.
Teléfono: 6688123301

Objetivo:	Innovar sobre el ejercicio profesional de trabajo social en el área de educación, valorando las fortalezas y debilidades que se le presentan en su proceso de intervención profesional, así como las amenazas que surgen en el contexto que se desarrolla la experiencia y las áreas de oportunidad que brindan nuevas alternativas de intervención.
Impartido por:	Facultad de Trabajo Social y Humanidades.
Dirigido a:	Público en general, directivos, docentes, estudiantes, personal administrativo, etc.
Temario:	<p>Módulo 1.- Pedagogía social y trabajo social.</p> <p>Módulo 2.- Estrategias de aprendizaje y técnicas didácticas.</p> <p>Módulo 3.- La intervención socioeducativa en el trabajo social.</p> <p>Módulo 4.- Modelos de intervención social en área educativa.</p> <p>Módulo 5.- Diseño de estrategias de intervención en proyectos de trabajo social en área educativa.</p>
Modalidad:	No escolarizada.
Duración:	160 horas.
Fecha:	18 de enero al 20 julio de 2025.
Horario:	Viernes y sábado de 16:00 a 19:00 horas.
Instructor(es):	<p>Dra. Santos Rosa Irene Tong Núñez.</p> <p>Dr. Román Rojo Urrea.</p> <p>M.C. Silvia Guadalupe Chávez Osuna.</p> <p>M.C. Claudia Naysín Bañuelos Mendoza.</p> <p>M.C. Elvira Angélica Lugo Altamirano.</p> <p>M.C. Carmen Iveth Gastélum Valdez.</p> <p>M.C. Dacia Rocío Castro Hernández.</p>
Coordinador(es):	<p>Dra. Santos Rosa Irene Tong Núñez.</p> <p>Dr. Román Rojo Urrea.</p>
Cupo:	25 – 40 participantes.
Informes:	Posgrado.ftmochis@uas.edu.mx



Diplomado en Recursos Socioemocionales (primera edición)



COLEGIO DE CIENCIAS DE LA EDUCACIÓN Y HUMANIDADES



Circuito Interior Oriente SN, Cd Universitaria,
Privada del Real, 80040 Culiacán Rosales, Sin.
Teléfono: 6677121656

Objetivo:	Fortalecer las competencias profesionales del personal docente del nivel medio superior para la implementación efectiva de estrategias socioemocionales, mediante un enfoque humanista e interdisciplinario que articule la práctica ciudadana, la salud, la educación sexual, el arte y el deporte, promoviendo experiencias de aprendizaje significativo y el trabajo colaborativo en entornos seguros. Esto con el fin de desarrollar ambientes educativos inclusivos, equitativos y libres de violencia, donde las emociones sean reconocidas y gestionadas como parte fundamental del proceso educativo, contribuyendo a una educación para la paz y para la vida, en concordancia con los principios de la Nueva Escuela Mexicana y el desarrollo integral del estudiantado.
Impartido por:	Dirección General de Escuelas Preparatorias.
Dirigido a:	Personal académico de las cuatro unidades regionales, docentes de las academias de formación socioemocional y psicología del desarrollo humano, personal de los servicios de apoyo educativo de orientación educativa, actividades físicas y deportivas, y actividades artísticas culturales.
Temario:	<p>Módulo 1.- Práctica y colaboración ciudadana. Módulo 2.- Educación para la salud. Módulo 3.- Educación integral en sexualidad y género. Módulo 4.- Actividades artísticas y culturales. Módulo 5.- Actividades físicas y deportivas. Módulo 6.- Recursos socioemocionales para la vida: experiencias que nos conectan.</p>
Modalidad:	Mixta.
Duración:	288 horas.
Fecha:	10 de febrero al 09 de mayo de 2025.
Horario:	18:00 a 19:00 horas, sesión virtual. (La fecha será determinada según la Unidad Regional). 09:00 a 13:00 horas, sesión única presencial.
Instructor(es):	Dra. Rocío Medina Dorado. M.C. Giovanna Marisela Medina Dorado. Dra. Paola Noelia Tizoc Mendoza. M.C. Gonzalo Castañeros Salazar. M.C. María del Carmen Melisa Quintero Félix. M.C. Gema Isabel Inzunza Mazo.
Coordinador(es):	Dra. Rocío Medina Dorado. M.C. Giovanna Marisela Medina Dorado.
Cupo:	120 – 200 participantes.
Informes:	rociodgep@uas.edu.mx

Universidad Autónoma de Sinaloa

Diciembre 2024.

